



**Skonsolidowane sprawozdanie finansowe
grupy kapitałowej ZPUE S.A.
za okres od 01.01.2023 r. do 31.12.2023 r.**

Włoszczowa 12 kwietnia 2024

Spis treści

1. SKONSOLIDOWANE SPRAWOZDANIE FINANSOWE	4
1.1. Wybrane dane finansowe dotyczące skonsolidowanego sprawozdania finansowego	4
1.2. Skonsolidowany rachunek zysków i strat za rok zakończony 31 grudnia 2023 roku.	6
1.3. Skonsolidowane sprawozdanie z innych całkowitych dochodów za rok zakończony 31 grudnia 2023 roku	7
1.4. Skonsolidowane sprawozdanie sytuacji finansowej za rok zakończony 31 grudnia 2023 roku	8
1.5. Skonsolidowane sprawozdanie z przepływów pieniężnych za rok zakończony 31 grudnia 2023 roku	10
1.6. Skonsolidowane sprawozdanie ze zmian w kapitale własnym za rok zakończony 31 grudnia 2023 roku	12
2. INFORMACJE OGÓLNE	14
2.1. Informacje podstawowe Spółki dominującej	14
2.2. Czas trwania spółki	14
2.3. okresy prezentowane	14
2.4. Władze spółki	14
2.5. Spółki zależne	15
2.6. Zatwierdzenie sprawozdania finansowego	16
2.7. Oświadczenie zarządu	17
2.8. Podstawa sporządzenia sprawozdania finansowego	17
3. informacja do sprawozdania finansowego	17
3.1. Zgodność z Międzynarodowymi Standardami Sprawozdawczości Finansowej	17
3.2. Opis przyjętych zasad rachunkowości, w tym metody wyceny aktywów i pasywów oraz przychodów i kosztów oraz sposobu sporządzania sprawozdań finansowych	18
3.3. Waluta funkcjonalna i waluta prezentacji	35
4. dodatkowe noty i wyjaśnienia do sprawozdania finansowego	35
NOTA 1 Przychody ze sprzedaży produktów (struktura rzeczowa)	35
NOTA 2 Przychody ze sprzedaży produktów (struktura terytorialna)	36
NOTA 3 Przychody ze sprzedaży towarów i materiałów (struktura rzeczowa)	36
NOTA 4 Przychody ze sprzedaży towarów i materiałów (struktura terytorialna)	36
NOTA 5 Pozostałe przychody operacyjne	36
NOTA 6 Pozostałe koszty operacyjne	37
NOTA 7 Przychody z tytułu odsetek	37
NOTA 8 Inne przychody finansowe	37
NOTA 9 Koszty finansowe z tytułu odsetek	38
NOTA 10 Inne koszty finansowe	38
NOTA 11 Koszty według rodzajów	39
NOTA 12 Podatek dochodowy bieżący	39
NOTA 13 Odroczony podatek dochodowy wykazany w rachunku zysków i strat	39
NOTA 14 Zmiana stanu aktywów z tytułu podatku odroczonego	40
NOTA 15 Dywidendy wypłacone i zaproponowane do wypłaty	40
NOTA 16 Wartości niematerialne	40
NOTA 17 Zmiana wartości niematerialnych (wg grup rodzajowych)	40
NOTA 18 Wartości niematerialne (struktura własnościowa)	42
NOTA 19 Wartość firmy	42
NOTA 20 Prace rozwojowe	43
NOTA 21 Rzeczowe aktywa trwałe	44
NOTA 22 Zmiany środków trwałych (wg grup rodzajowych)	44
NOTA 23 Koszt wytworzenia środków trwałych w budowie	45
NOTA 24 Środki trwałe bilansowe (struktura własnościowa)	45
NOTA 25 Należności długoterminowe	45
NOTA 26 Należności długoterminowe (struktura walutowa)	45
NOTA 27 Zmiana stanu odpisów aktualizujących należności długoterminowe	46
NOTA 28 Nieruchomości inwestycyjne	46
NOTA 29 Zmiana stanu nieruchomości	46
NOTA 30 Tabela ruchu nieruchomości inwestycyjnych	46
NOTA 31 Długoterminowe aktywa finansowe	47
NOTA 32 Długoterminowe aktywa finansowe	48
NOTA 33 Zmiana stanu długoterminowych aktywów finansowych	48
NOTA 34 Inne inwestycje długoterminowe	48
NOTA 35 Inne inwestycje długoterminowe	48
NOTA 36 Aktywa z tytułu wykonawstwa	49

NOTA 37 Zmiana stanu inwestycji długoterminowych	49
NOTA 38 Inne inwestycje długoterminowe (struktura walutowa)	49
NOTA 39 Zapasy	49
NOTA 40 Odpisy aktualizujące wartość zapasów	50
NOTA 41 Należności z tytułu dostaw i usług, oraz pozostałe należności	50
NOTA 42 Należności krótkoterminowe od jednostek powiązanych	51
NOTA 43 Zmiana stanu odpisów aktualizujących należności krótkoterminowe	51
NOTA 44 Należności krótkoterminowe brutto (struktura walutowa)	51
NOTA 45 Należności z tytułu dostaw i usług przeterminowane brutto z podziałem na należności niespłacone w terminie ..	52
NOTA 46 Należności z tytułu dostaw i usług brutto o pozostałym od dnia bilansowego okresie spłaty	52
NOTA 47 Inwestycje krótkoterminowe	52
NOTA 48 Środki pieniężne i inne aktywa pieniężne (struktura walutowa)	53
NOTA 49 Środki pieniężne i ekwiwalenty środków pieniężnych podlegających ograniczeniu	53
NOTA 50 Krótkoterminowe rozliczenia międzyokresowe	53
NOTA 51 Kapitał podstawowy	53
NOTA 52 Zmiana stanu rezerw z tytułu odroczonego podatku dochodowego	54
NOTA 53 Zmiana stanu długoterminowej rezerwy na świadczenia emerytalne i podobne	54
NOTA 54 Zmiana stanu krótkoterminowej rezerwy na świadczenia emerytalne	55
NOTA 55 Zmiana stanu krótkoterminowej rezerwy usługi wykonawstwa	55
NOTA 56 Zmiana stanu pozostałych rezerw krótkoterminowych	55
NOTA 57 Zobowiązania długoterminowe	55
NOTA 58 Zobowiązania długoterminowe, pozostałym od dnia bilansowego okresie spłaty	56
NOTA 59 Zobowiązania długoterminowe z tytułu umów leasingu o pozostałym od dnia bilansowego okresie spłaty	56
NOTA 60 Zobowiązania długoterminowe struktura walutowa	56
NOTA 61 Zobowiązania krótkoterminowe	56
NOTA 62 Zobowiązania krótkoterminowe brutto (struktura walutowa)	57
NOTA 63 Zobowiązania z tytułu kredytów i pożyczek	57
NOTA 64 Inne rozliczenia międzyokresowe	61
NOTA 65 Należności warunkowe od jednostek powiązanych	61
NOTA 66 Zobowiązania warunkowe od jednostek powiązanych	61
NOTA 67 Jednostka dominująca całej Grupy	62
NOTA 68 Warunki transakcji z podmiotami powiązanymi	62
NOTA 69 Pożyczka udzielona członkowi Zarządu	66
NOTA 70 Wynagrodzenie osób zarządzających i nadzorujących	67
NOTA 71 Informacje o wynagrodzeniu biegłego rewidenta lub firmy audytorskiej	68
NOTA 72 Dywidenda	68
NOTA 73 Cele i zasady zarządzania ryzykiem finansowym	68
NOTA 74 Informacje dotyczące segmentów działalności	73
NOTA 75 Segmenty działalności w roku 2023	74
NOTA 76 Segmenty działalności w roku 2022	75
NOTA 77 Struktura zatrudnienia	76
NOTA 78 Wpływ wojny na Ukrainie na działalność Grupy	76
NOTA 79 Zdarzenia następujące po dniu bilansowym	76

1. SKONSOLIDOWANE SPRAWOZDANIE FINANSOWE

1.1. WYBRANE DANE FINANSOWE DOTYCZĄCE SKONSOLIDOWANEGO SPRAWOZDANIA FINANSOWEGO

Skonsolidowane wybrane dane finansowe	w tys. PLN		w tys. EUR	
	31.12.2023	31.12.2022	31.12.2023	31.12.2022
I. Przychody netto ze sprzedaży produktów, towarów i materiałów	1 536 832	1 137 650	339 376	172 433
II. Zysk (strata) z działalności operacyjnej	379 459	165 150	83 795	26 547
III. Zysk (strata) brutto	361 527	150 877	79 835	22 491
IV. Zysk (strata) netto	287 816	119 992	63 558	17 594
V. Przepływy pieniężne netto z działalności operacyjnej	292 048	96 371	64 493	-2 644
VI. Przepływy pieniężne netto z działalności inwestycyjnej	-46 792	- 70 801	-10 333	-8 945
VII. Przepływy pieniężne netto z działalności finansowej	-174 621	- 13 024	-38 561	8 474
VIII. Przepływy pieniężne netto, razem	70 635	12 546	15 598	-3 115
XV. Liczba akcji (w szt.)	1 400 001	1 400 001	1 400 001	1 400 001
XVI. Zysk (strata) na jedną akcję zwykłą	204,51	82,56	45,16	12,55
XVII. Rozwodniony zysk (strata) na jedną akcję zwykłą	204,51	82,56	45,16	12,55
XX. Zadeklarowana lub wypłacona dywidenda na jedną akcję zwykłą	-	-	-	-

Skonsolidowane wybrane dane finansowe	w tys. PLN		w tys. EUR	
	31.12.2023	31.12.2022	31.12.2023	31.12.2022
Aktywa, razem	1 104 685	891 413	254 067	190 071
Zobowiązania i rezerwy na zobowiązania	492 913	567 521	113 365	121 009
Zobowiązania długoterminowe	42 591	178 774	9 796	38 119
Zobowiązania krótkoterminowe	450 322	338 747	103 570	82 890
Kapitał własny	611 772	323 892	140 702	69 062
Kapitał zakładowy	12 362	12 362	2 843	2 636
Liczba akcji (w szt.)	1 400 001	1 400 001	1 400 001	1 400 001
Wartość księgowa na jedną akcję	436,98	231,35	100,50	49,33
Rozwodniona wartość księgowa na jedną akcję	436,98	231,35	100,50	49,33

Wybrane dane finansowe zamieszczone w sprawozdaniu finansowym za 2023 rok zostały przeliczone według następujących kursów wymiany złotego w stosunku do EUR:

- poszczególne pozycje aktywów i pasywów sprawozdania z sytuacji finansowej przeliczono według średniego kursu EUR obowiązującego na dzień 31 grudnia 2023 r. – 4,3480 PLN i na dzień 31 grudnia 2022 r., ustalonego przez Narodowy Bank Polski, tj. 4,6899 zł
- poszczególne pozycje rachunku zysków i strat oraz sprawozdania z przepływów pieniężnych przeliczono na EUR według kursu, stanowiącego średnią arytmetyczną średnich kursów ustalonych przez Narodowy Bank Polski, obowiązujących na ostatni dzień każdego zakończonego miesiąca roku obrotowego:
dla okresu styczeń – grudzień 2023 r. – 4,5284 PLN
dla okresu styczeń – grudzień 2022 r. – 4,6883 PLN

Zysk przypadający na jedną akcję zwykłą w 2023 r. został wyliczony jako iloraz zysku netto przypadającego na akcje zwykłe tj. 265 865 tys. PLN i ilości akcji zwykłych: 1 300 001 szt. Zysk na jedną akcję zwykłą w 2023 r. wyniósł: 204,51 PLN.

Zysk przypadający na jedną akcję zwykłą w 2022 r. został wyliczony jako iloraz zysku netto przypadającego na akcje zwykłe tj. 111 233 tys. PLN i ilości akcji zwykłych: 1 300 001 szt. Zysk na jedną akcję zwykłą w 2022 r. wyniósł: 85,56 PLN.

W roku 2023 i w roku 2022 w ocenie Zarządu ZPUE SA nie wystąpiły przyczyny rozważające wartość zysku przypadającego na jedną akcję zwykłą.

Wartość księgowa na jedną akcję w roku 2023 została wyliczona jako iloraz kapitału własnego w wysokości 611 772 tys. PLN. i całkowitej ilości akcji 1 400 001 szt. Wartość księgowa na jedną akcję w 2023 r. wynosiła 436,98 PLN.

Wartość księgowa na jedną akcję w roku 2022 została wyliczona jako iloraz kapitału własnego w wysokości 323 892 tys. PLN. i całkowitej ilości akcji 1 400 001 szt. Wartość księgowa na jedną akcję w 2022 r. wynosiła 231,35 PLN.

1.2. SKONSOLIDOWANY RACHUNEK ZYSKÓW I STRAT ZA ROK ZAKOŃCZONY 31 GRUDNIA 2023R.

	Nr noty	od 01.01.2023 do 31.12.2023	od 01.01.2022 do 31.12.2022
Przychody netto ze sprzedaży produktów, usług, towarów i materiałów	1,2,3,4	1 536 832	1 137 650
Koszt własny sprzedaży (koszty sprzedanych produktów, usług, towarów i materiałów)		947 109	794 487
Zysk (strata) brutto ze sprzedaży		589 723	343 163
Koszty sprzedaży		46 476	37 251
Koszty ogólnego zarządu		153 859	126 975
Zysk (Strata) ze sprzedaży		389 387	178 937
Pozostałe przychody operacyjne	5	14 559	19 628
Pozostałe koszty operacyjne	6	24 487	33 415
Zysk (strata) z działalności operacyjnej		379 459	165 150
Przychody finansowe	7,8	10 450	9 992
Koszty finansowe	9,10	28 382	22 265
Zysk (strata) brutto		361 527	152 877
Podatek dochodowy	12,13,14	73 711	32 885
Zysk (strata) z działalności kontynuowanej		287 816	119 992
Wynik przypadający na udziały niekontrolujące		-	-
Wynik finansowy przypadający na grupę		287 816	119 992

1.3. SKONSOLIDOWANE SPRAWOZDANIE Z INNYCH CAŁKOWITYCH DOCHODÓW ZA ROK ZAKOŃCZONY 31 GRUDNIA 2023 ROKU

	od 01.01.2023 do 31.12.2023	od 01.01.2022 do 31.12.2022
Zysk (strata) netto	287 816	119 992
Inne całkowite dochody	-	-
Suma dochodów całkowitych	287 816	119 992
Całkowite dochody przypadające na:		
akcjonariuszy jednostki dominującej	287 816	119 992
akcjonariuszy/udziałowców niekontrolujących	-	-

1.4. SKONSOLIDOWANE SPRAWOZDANIE SYTUACJI FINANSOWEJ ZA ROK ZAKOŃCZONY 31 GRUDNIA 2023 ROKU

	Nr noty	31.12.2023	31.12.2022
Aktywa trwałe		419 810	391 763
Wartości niematerialne	16,17,18,19	37 881	38 303
Rzeczowe aktywa trwałe	21,22,23,24	375 818	348 015
Należności długoterminowe	25,26,27	370	326
Nieruchomości inwestycyjne	28,29,30	355	366
Długoterminowe aktywa finansowe	31,32,33	31	35
Inne inwestycje długoterminowe	34,35,37,38	371	52
Aktywa z tytułu odroczonego podatku dochodowego	14	4 984	4 666
Aktywa obrotowe		684 875	499 650
Aktywa z tytułu umów wykonawstwa	36	4 011	4 525
Zapasy	39,40	195 060	184 917
Należności z tyt. dostaw i usług i pozostałe należności krótkoterminowe	41-46,50	348 260	245 296
Należności z tytułu bieżącego podatku dochodowego		-	110
Krótkoterminowe aktywa finansowe	47	32 593	30 485
Środki pieniężne i ich ekwiwalenty	48	104 951	34 317
Aktywa razem		1 104 685	891 413
Kapitał (fundusz) własny		611 772	323 892
Kapitał (fundusz) podstawowy	51	12 362	12 362
Akcje własne		-191 433	-191 433
Kapitał (fundusz) zapasowy		382 182	262 190
Kapitał rezerwowy		100 000	100 000
Kapitał (fundusz) z aktualizacji wyceny		20 845	20 781
Zyski zatrzymane		287 816	119 992
Kapitał własny przypadający akcjonariuszom jednostki dominującej		611 772	323 892
Udziały niekontrolujące		-	-
Zobowiązania długoterminowe		42 591	178 774
Rezerwa z tytułu odroczonego podatku dochodowego		-	-
Pozostałe rezerwy	53	3 923	3 728
Zobowiązania finansowe	57,58,60	25 126	160 398
Zobowiązania z tytułu leasingu finansowego	57,58,59,60	10 131	10 463
Rozliczenia międzyokresowe		3 411	4 185
Zobowiązania krótkoterminowe		450 322	388 747
Rezerwy	54,56	31 549	13 909
Zobowiązania finansowe		122 209	139 492
Zobowiązania z tytułu leasingu finansowego		8 238	7 739
Zobowiązania z tytułu dostaw i usług i pozostałe zobowiązania	61,62	283 225	224 904

Zobowiązania z tytułu bieżącego podatku dochodowego		2 741	-
Zobowiązania z tytułu umów wykonawstwa	55	1 494	1 666
Rozliczenia międzyokresowe	64	866	1 037
Zobowiązania razem		492 913	567 521
Pasywa razem		1 104 685	891 413

1.5. SKONSOLIDOWANE SPRAWOZDANIE Z PRZEPLYWÓW PIENIĘŻNYCH ZA ROK ZAKOŃCZONY 31 GRUDNIA 2023 ROKU

	31.12.2023	31.12.2022
Przepływy środków pieniężnych z działalności operacyjnej		
Zysk (strata) brutto	361 527	152 877
Korekty razem	-69 479	- 56 504
Amortyzacja	30 997	30 486
Zyski(straty) z tytułu różnic kursowych	-	- 673
Odsetki	9 459	9 115
Zyski (strata) z działalności inwestycyjnej	-208	15 056
Zmiana stanu rezerw	17 112	349
Zmiana stanu zapasów	-10 143	- 50 677
Zmiana stanu należności	-100 612	- 56 766
Zmiana stanu zobowiązań, z wyjątkiem pożyczek i kredytów	57 323	31 127
Zmiana stanu rozliczeń międzyokresowych	-2 183	-666
Inne korekty	-	-
podatek dochodowy zapłacony	-71 224	- 33 855
Środki pieniężne netto z działalności operacyjnej	292 048	96 373
Przepływy środków pieniężnych z działalności inwestycyjnej		
Zbycie wartości niematerialnych, rzeczowych aktywów trwałych, nieruchomości inwestycyjnych i innych aktywów	548	5 968
Nabycie wartości niematerialnych, rzeczowych aktywów trwałych, nieruchomości inwestycyjnych i innych aktywów	51 062	49 769
Wpływy z aktywów finansowych	-	-
Wydatki na aktywa finansowe	-	27 000
Wpływy z tytułu odsetek	-	-
Inne wpływy/ wydatki inwestycyjne	3 722	-
Środki pieniężne netto z działalności inwestycyjnej	-46 792	- 70 801
Przepływy środków pieniężnych z działalności finansowej		
Emisja akcji i innych instrumentów kapitałowych	-	-
Nabycie akcji własnych	-	151 446
Kredyty i pożyczki	75 746	275 447

Splaty kredytów i pożyczek	227 116	111 167
Emisja dłużnych papierów wartościowych	-	-
Wykup dłużnych papierów wartościowych	-	-
Płatności zobowiązań z tytułu umów leasingu finansowego	6 921	13 139
Odsetki zapłacone	16 330	15 394
Dywidendy i inne wypłaty dla właścicieli	-	-
Inne wpływy/wydatki finansowe	-	2 675
Środki pieniężne netto z działalności finansowej	-174 621	- 13 024
Przepływy pieniężne netto, razem (przed różnicami kursowymi)	70 636	12 548
Środki pieniężne i ich ekwiwalenty na początek okresu	34 315	21 769
Środki pieniężne i ich ekwiwalenty na koniec okresu	104 951	34 315

1.6. SKONSOLIDOWANE SPRAWOZDANIE ZE ZMIAN W KAPITALE WŁASNYM ZA ROK ZAKOŃCZONY 31 GRUDNIA 2023 ROKU

	Kapitał podstawowy	Akcje własne	Kapitał zapasowy	Kapitał Rezerwowy	Kapitał z aktualizacji wyceny	Zyski/straty zatrzymane	Kapitał własny przypisywany właścicielom jednostki dominującej	Udziały niekontrolujące	Kapitał własny ogółem
saldo na 1.1.2023	12 362	- 191 433	262 190	100 000	20 781	119 992	323 892		323 892
zmiany w kapitale własnym w 2023			119 992		64	167 824	287 880		287 880
Całkowite dochody						-	-	-	-
zysk/strata za rok obrotowy						287 816	287 816	-	287 816
inne całkowite dochody netto						-	-	-	-
zmiany wynikające ze zmiany udziałów własnościowych w jednostkach zależnych, które nie prowadzą do utraty kontroli						-	-	-	-
wypłata dywidendy			-				-	-	-
pozostałe zmiany		-	119 992		64	-119 992	64	-	64
saldo na dzień 31.12.2023	12 362	- 191 433	382 182	100 000	20 845	287 816	611 772	-	611 772

Skonsolidowane sprawozdanie finansowe Grupy Kapitałowej ZPUE SA za rok 2023

	Kapitał podstawowy	Akcje własne	Kapitał zapasowy	Kapitał rezerwowy	Kapitał z aktualizacji wyceny	Zyski/straty zatrzymane	Kapitał własny przypisywany właścicielom jednostki dominującej	Udziały niekontrolujące	Kapitał własny ogółem
saldo na 1.1.2022	12 362	- 39 986	207 824	100 000	20 717	54 367	355 284		355 284
zmiany w kapitale własnym w 2022		- 151 447	54 366		64	65 625	-31 392		-31 392
Całkowite dochody						119 992	119 992		119 992
zysk/strata za rok obrotowy						119 992	119 992		119 992
inne całkowite dochody netto									
zmiany wynikające ze zmiany udziałów własnościowych w jednostkach zależnych, które nie prowadzą do utraty kontroli									
wypłata dywidendy									
pozostałe zmiany		- 151 447	54 366		64	- 54 367	- 151 384		- 151 384
saldo na dzień 31.12.2022	12 362	- 191 433	262 190	100 000	20 781	119 992	323 892		323 892

2. INFORMACJE OGÓLNE

2.1. Informacje podstawowe Spółki dominującej

ZPUE Spółka Akcyjna we Włoszczowie, ul. Jędrzejowska 79c, 29-100 Włoszczowa, Polska.

Przedmiotem działalności Spółki jest w szczególności: produkcja wyrobów betonowych budowlanych, z wyjątkiem budynków prefabrykowanych, produkcja konstrukcji metalowych, produkcja metalowych elementów stolarki budowlanej, produkcja aparatury rozdzielczej i sterowniczej energii elektrycznej, z wyjątkiem działalności usługowej, działalność usługowa w zakresie instalowania, naprawy i konserwacji elektrycznej aparatury rozdzielczej i sterowniczej, wykonanie robót ogólnobudowlanych w zakresie rozdzielczych obiektów liniowych: rurociągów, linii elektroenergetycznych i telekomunikacyjnych – lokalnych, towarowy transport drogowy pojazdami uniwersalnymi.

Podmiotem dominującym wobec ZPUE SA jest spółka: Koronea Investment SARL z siedzibą RUE 23;L-1118 Luxemburg.

Po zakończeniu roku sprawozdawczego, tj. w dniu 31 stycznia 2024 r. pomiędzy Koronea (jako spółką przejmującą) a Koronea Investment S.à r.l., prywatną spółką z ograniczoną odpowiedzialnością (société à responsabilité limitée), utworzoną i działającą zgodnie z prawem Wielkiego Księstwa Luksemburga, z siedzibą w Luksemburgu, adres: rue Aldringen 23, L-1118 Luksemburg, wpisaną do Rejestru Działalności Gospodarczej i Spółek („Registre de Commerce et des Sociétés de Luxembourg”) pod numerem: B169843 (jako spółką przejmowaną) doszło do połączenia transgranicznego w trybie przewidzianym w art. 51615 §1 i §2 polskiego Kodeksu spółek handlowych (dalej jako: „k.s.h.”) oraz art. 1023-1 w zw. z art. 1023-3 luksemburskiej ustawy o spółkach handlowych. W wyniku połączenia Koronea P.S.A. (dalej jako: „Spółka Przejmująca”) wstąpiła z dniem 31 stycznia 2024 roku we wszystkie prawa i obowiązki Koronea Investment S.à r.l. (dalej jako: „Spółka Przejmowana”), w związku z czym z tym dniem wszystkie aktywa i pasywa oraz prawa i obowiązki Spółki Przejmowanej z mocy prawa przeszły na Spółkę Przejmującą, a Spółka Przejmowana przestała istnieć.

Jednostką dominującą najwyższego szczebla jest spółka Koronea P.S.A. siedzibą w Polsce.

Podstawowym miejscem prowadzenia działalności gospodarczej jest Włoszczowa, ul. Jędrzejowska 79c, Polska.

2.2. Czas trwania spółki

Spółka została utworzona na czas nieoznaczony.

2.3. Okresy prezentowane

Skonsolidowane roczne sprawozdanie finansowe zawiera dane za okres od 01 stycznia 2023 r. do dnia 31 grudnia 2023 r. Dane porównawcze prezentowane są według stanu na dzień 31 grudnia 2022 r. dla sprawozdania z sytuacji finansowej oraz za okres od 01 stycznia 2022 r. do dnia 31.12.2022 r. dla rachunku zysków i strat, sprawozdania z całkowitych dochodów, sprawozdania z przepływów pieniężnych oraz sprawozdania ze zmian w kapitale własnym.

2.4. Władze spółki

Na dzień 31 grudnia 2023 roku Rada Nadzorcza ZPUE S.A. działała w następującym składzie:

1. Bogusław Wypychewicz – Prezes Rady Nadzorczej
2. Małgorzata Wypychewicz – Zastępca Prezesa Rady Nadzorczej
3. Katarzyna Wypychewicz – Członek Rady Nadzorczej

W roku 2023 miały miejsce następujące zmiany w składzie Rady Nadzorczej ZPUE S.A.:

- Z dniem 30 czerwca 2023 r. Walne Zgromadzenie ZPUE S.A. odwołało Pana Jarosława Myjaka oraz Pana Antoniego Różowicza z pełnienia funkcji Członków Rady Nadzorczej.

Na dzień 31 grudnia 2023 roku Zarząd ZPUE S.A. działał w następującym składzie:

1. Michał Wypychewicz – Prezes Zarządu
 2. Krzysztof Jamróz – V-ce Prezes Zarządu
 3. Michał Stępień – V-ce Prezes Zarządu
-

4. Tomasz Bajon – Członek Zarządu
5. Wojciech Marcinkowski – Członek Zarządu

W roku 2023 miały miejsce następujące zmiany w składzie Zarządu ZPUE S.A.:

- Z dniem 30 czerwca 2023 r. Pan Tomasz Gajos złożył rezygnację z pełnienia funkcji Członka Zarządu ZPUE S.A.
- Z dniem 1 lipca 2023 r. Rada Nadzorcza ZPUE S.A. powołała Pana Tomasza Bajona do pełnienia funkcji Członka Zarządu ZPUE S.A.

Na dzień 31 grudnia 2023 r. prokurentami spółki ZPUE S.A. byli:

1. Dariusz Górski
2. Wojciech Pyka
3. Tomasz Stępień
4. Stanisław Toborek

2.5. Spółki zależne

a) jednostki zależne objęte konsolidacją:

e-zpue S.A. z siedzibą w Katowicach

e-zpue S.A. jest spółką kapitałową prawa handlowego wpisaną do rejestru przedsiębiorców przez Sąd Rejonowy Katowice-Wschód w Katowicach, Wydział VIII Gospodarczy Krajowego Rejestru Sądowego, pod numerem KRS: 0000083973. Na dzień 31 grudnia 2023 r. kapitał zakładowy e-zpue S.A. wynosił 112.466,34 zł i dzielił się na 1.874.439 akcji o wartości 0,06 zł każda, które w całości posiadała spółka ZPUE S.A.

Przedmiot działalności

Podstawowym przedmiotem działalności e-zpue S.A. jest sprzedaż detaliczna prowadzona przez domy sprzedaży wysyłkowej lub internet.

Władze spółki

Na dzień 31 grudnia 2023 roku Rada Nadzorcza e- zpue S.A. działała w następującym składzie

1. Michał Stępień – Prezes Rady Nadzorczej
2. Tomasz Bajon – Członek Rady Nadzorczej
3. Wojciech Marcinkowski – Członek Rady Nadzorczej

W okresie od 1 stycznia 2023 r. do dnia sporządzenia niniejszego sprawozdania miały miejsce następujące zmiany w składzie Rady Nadzorczej e-zpue S.A.:

- z końcem dnia 30 czerwca 2023 r. Walne Zgromadzenie e-zpue S.A. odwołało Pana Tomasza Gajosa z pełnienia funkcji Członka Rady Nadzorczej,
- z dniem 1 lipca 2023 r. Walne Zgromadzenie e-zpue S.A. powołało Pana Tomasza Bajona do pełnienia funkcji Członka Rady Nadzorczej

Na dzień 31 grudnia 2023 roku Zarząd e- zpue S.A. działał w następującym składzie:

1. Michał Wypychewicz – Prezes Zarządu
2. Krzysztof Jamróz – V-ce Prezes Zarządu

W okresie od 1 stycznia 2023 r. do dnia sporządzenia niniejszego sprawozdania skład Zarządu e-zpue S.A. nie uległ zmianie.

b) Inne podmioty zależne – nieobjęte konsolidacją

W sprawozdaniu finansowym Grupy Kapitałowej ZPUE S.A. nie zostały uwzględnione sprawozdania finansowe zagranicznych spółek zależnych ZPUE S.A.:

- Spółka „Zawod błocznych komplektnych transformatorowych podstacji” OOO (Zakład Kompletnych Transformatorowych Stacji) w miejscowości Tołmaczewo (obwód Leningradzki, Federacja Rosyjska). Spółka jest odpowiednikiem polskiej spółki z ograniczoną odpowiedzialnością. ZPUE S.A. posiada udział o wartości nominalnej 85.010.000,00 rubli, stanowiący 100% kapitału zakładowego tej spółki oraz uprawniający ZPUE S.A. do wykonywania 100% głosów na zgromadzeniu wspólników tej spółki;
- Spółka OOO ZPUE Ukraina (ZPUE Ukraina) w Iwano-Frankowsku (Republika Ukrainy). Spółka jest odpowiednikiem polskiej spółki z ograniczoną odpowiedzialnością, a jej kapitał zakładowy wynosi 8.000 Euro. ZPUE S.A. posiada udział o wartości 6.400 Euro, stanowiący 80% kapitału zakładowego tej spółki oraz uprawniający ZPUE S.A. do wykonywania 80% głosów na zgromadzeniu wspólników tej spółki.

Skonsolidowane sprawozdanie finansowe Grupy Kapitałowej ZPUE S.A. nie obejmuje danych finansowych spółek zarejestrowanych poza granicami Rzeczypospolitej Polskiej, ze względu na ich niewielką istotność w wartościach skonsolidowanych grupy. ZPUE S.A. traktuje, jednakże posiadanie udziałów w w/w spółkach, jako inwestycje długoterminowe, nakierowane na rozbudowę dotychczasowej oferty produktowej oraz ma nadzieję, że przyczynią się one do gruntownego rozpoznania rynków zagranicznych, co umożliwi nawiązanie w przyszłości określonych kontaktów handlowych.

Na dzień 31.12.2023 r. ZPUE S.A. posiadała również:

1. 18 udziałów w spółce Auto Sprzęt Sp. z o.o. w Katowicach o wartości łącznej 9 tys. zł. Posiadane przez ZPUE S.A. udziały stanowią 18% w kapitale zakładowym. Nabyte udziały zostały objęte odpisem aktualizującym. Wartość księgową udziałów wynosi: 0 tys. zł.
2. 30 akcji imiennych uprzywilejowanych spółki Drogowa Trasa Średnicowa S.A. w Katowicach o wartości nominalnej 1 tys. zł. każda. Posiadane przez ZPUE S.A. akcje stanowią 1,22% w kapitale zakładowym. Wartość księgową akcji wynosi: 30 tys. zł.
3. 10 akcji zwykłych spółki Śląskie Centrum Logistyki S.A. w Gliwicach o wartości nominalnej 100 zł. każda. Posiadane przez ZPUE S.A. akcje stanowią 0,003% w kapitale zakładowym. Wartość księgową akcji wynosi: 1 tys. zł.

Ponadto ZPUE S.A. jest wspólnikiem mniejszościowym spółki Horyznot ZPUE S.A Sp k. z siedzibą we Włoszczowie (jako komplementariusz).

Podmioty wskazane w niniejszym punkcie nie wchodzi w skład Grupy Kapitałowej ZPUE S.A. i nie są objęte konsolidacją.

2.6. Zatwierdzenie sprawozdania finansowego

Niniejsze skonsolidowane sprawozdanie finansowe zostało zatwierdzone przez Zarząd w dniu 12 kwietnia 2024 r.

2.7. Oświadczenie zarządu

Skonsolidowane sprawozdanie zostało sporządzone przy założeniu kontynuacji działalności gospodarczej w dającej się przewidzieć przyszłości. Zarządom spółek nie są znane okoliczności wskazujące na zagrożenie kontynuowania działalności.

Dane wykazane w rocznym skonsolidowanym sprawozdaniu finansowym zostały sporządzone w oparciu o MSR/MSSF.

Skonsolidowane sprawozdanie finansowe Grupy Kapitałowej ZPUE S.A. obejmuje sprawozdania finansowe jednostki dominującej i jednostek zależnych za okres od 01.01.2023 do 31.12.2023 wraz z danymi porównywalnymi za okres od 01.01.2022 do 31.12.2022

Skonsolidowane sprawozdanie finansowe Grupy Kapitałowej ZPUE S.A. za rok 2023 oraz za okres porównywalny obejmuje dane spółki dominującej: ZPUE S.A. oraz dane spółek zależnych: e-zpue S.A.

Dane zawarte w rocznym skonsolidowanym sprawozdaniu finansowym zostały zaprezentowane w tysiącach złotych polskich (PLN).

Złote polskie stanowią walutę funkcjonalną i walutę sprawozdawczą w spółkach objętych niniejszym sprawozdaniem finansowym.

Niniejsze sprawozdanie finansowe zostało sporządzone zgodnie z zasadą kosztu historycznego.

Prezentowane skonsolidowane sprawozdanie sporządzone na dzień 31.12.2023 r. zawiera, w ocenie Zarządu ZPUE SA, wszystkie informacje niezbędne do prawidłowej oceny sytuacji majątkowej, finansowej i wyniku finansowego grupy.

2.8. Podstawa sporządzenia sprawozdania finansowego

Stosowane przez jednostki objęte konsolidacją zasady rachunkowości dostosowane są do wymogów wynikających z Międzynarodowych Standardów Rachunkowości, Międzynarodowych Standardów Sprawozdawczości Finansowej oraz związanych z nimi interpretacjami ogłoszonymi w formie rozporządzeń Komisji Europejskiej (dalej MSSF), a w zakresie nieuregulowanym w tych Standardach na podstawie ustawy o rachunkowości i wydanych na jej podstawie przepisach wykonawczych (dalej UOR).

3. INFORMACJA DO SPRAWOZDANIA FINANSOWEGO

3.1. Zgodność z Międzynarodowymi Standardami Sprawozdawczości Finansowej

Zasady (polityka) rachunkowości zastosowane do sporządzenia niniejszego sprawozdania finansowego za rok 2023 r. są spójne z tymi, które zastosowano przy sporządzeniu rocznego sprawozdania finansowego za poprzedni rok obrotowy.

Sprawozdanie finansowe na dzień 31 grudnia 2023 roku zostało sporządzone zgodnie z Międzynarodowymi Standardami Rachunkowości, Międzynarodowymi Standardami Sprawozdawczości Finansowej oraz związanymi z nimi interpretacjami ogłoszonymi w formie rozporządzeń wykonawczych Komisji Europejskiej.

Nowe standardy i interpretacje, które zostały opublikowane, a nie weszły jeszcze w życie

Następujące zmiany do istniejących standardów opublikowanych przez Radę Międzynarodowych Standardów Rachunkowości („RMSR”) oraz zatwierdzone przez UE, które weszły w życie w roku 2023:

MSSF 17 „Umowy ubezpieczeniowe” oraz zmiany do tego standardu – pierwsze zastosowanie MSSF 17 i MSSF 9 – informacje porównawcze - zatwierdzone przez UE - mające zastosowanie dla okresów rocznych rozpoczynających się dnia 1 stycznia 2023 roku lub później;

Zmiany do MSR 1 „Prezentacja sprawozdań finansowych” oraz wytyczne Rady MSSF w zakresie ujawnień dotyczących polityk rachunkowości w praktyce – kwestia istotności w odniesieniu do polityk rachunkowości - zatwierdzone przez UE - wymóg ujawniania istotnych informacji dotyczących zasad rachunkowości - mające zastosowanie dla okresów rocznych rozpoczynających się dnia 1 stycznia 2023 roku lub później;

Zmiany do MSR 8 „Zasady (polityka) rachunkowości, zmiany wartości szacunkowych i korygowanie błędów” – definicja wartości szacunkowych - zatwierdzone przez UE - mające zastosowanie dla okresów rocznych rozpoczynających się dnia 1 stycznia 2023 roku lub później;

Zmiany do MSR 12 „Podatek dochodowy” – podatek odroczony dotyczący aktywów i zobowiązań wynikających z pojedynczej transakcji oraz globalny minimalny podatek dochodowy - zatwierdzone przez UE - mające zastosowanie dla okresów rocznych rozpoczynających się dnia 1 stycznia 2023 roku lub później.

Zmiany nie mają istotnego wpływu na sprawozdanie finansowe Grupy.

Nowe standardy i interpretacje, które zostały opublikowane, a nie weszły jeszcze w życie

Następujące standardy i interpretacje zostały wydane przez Radę Międzynarodowych Standardów Rachunkowości lub Komitet ds. Interpretacji Międzynarodowej Sprawozdawczości Finansowej, a nie weszły jeszcze w życie:

Zmiany do MSSF 16 „Leasing” – zobowiązania leasingowe w transakcjach sprzedaży i leasingu zwrotnego – zatwierdzone przez UE - mające zastosowanie dla okresów rocznych rozpoczynających się dnia 1 stycznia 2024 roku lub później;

Zmiany do MSR 1 „Prezentacja sprawozdań finansowych” – klasyfikacja zobowiązań jako krótkoterminowe i długoterminowe – zatwierdzone przez UE - mające zastosowanie dla okresów rocznych rozpoczynających się dnia 1 stycznia 2024 roku lub później;

Zmiany do MSR 7 „Rachunek przepływów pieniężnych” oraz MSSF 7 „Instrumenty finansowe – ujawnianie informacji” – umowy finansowania zobowiązań wobec dostawców – zatwierdzone przez UE - mające zastosowanie dla okresów rocznych rozpoczynających się dnia 1 stycznia 2024 roku lub później;

Zmiany do MSR 21 „Skutki zmiany kursów wymiany walut obcych” – brak wymienialności - zatwierdzone przez UE - mające zastosowanie dla okresów rocznych rozpoczynających się dnia 1 stycznia 2025 roku lub później;

Daty wejścia w życie są datami wynikającymi z treści standardów ogłoszonych przez Radę ds. Międzynarodowej Sprawozdawczości Finansowej. Daty stosowania standardów w Unii Europejskiej mogą różnić się od dat stosowania wynikających z treści standardów i są ogłaszane w momencie zatwierdzenia do stosowania przez Unię Europejską. Grupa Kapitałowa nie zdecydowała się na wcześniejsze zastosowanie żadnego standardu, interpretacji lub zmiany, która została opublikowana, lecz nie weszła dotychczas w życie. Grupa jest w trakcie analizy, jaki wpływ powyższe zmiany będą miały na jej sprawozdania finansowe.

3.2. Opis przyjętych zasad rachunkowości, w tym metody wyceny aktywów i pasywów oraz przychodów i kosztów oraz sposobu sporządzania sprawozdań finansowych

Wartości niematerialne

Za wartości niematerialne uznaje się nabyte, nadające się do gospodarczego wykorzystania w dniu przyjęcia do użytkowania:

1. wartości niematerialne,
2. prawa majątkowe, autorskie prawa majątkowe, licencje, koncesje, prawa do: projektów, wynalazków, patentów, znaków towarowych, wzorów zdobniczych lub użytkowych,
3. koszty prac rozwojowych zakończonych wynikiem pozytywnym oraz nakłady na prace rozwojowe,
4. wartość firmy,
5. know-how,
6. inne wartości niematerialne

o przewidywanym okresie użytkowania dłuższym niż rok, wykorzystywane na potrzeby związane z prowadzoną działalnością gospodarczą albo oddane do użytkowania na podstawie umowy najmu, dzierżawy lub innej umowy o podobnym charakterze.

„Księga wartości niematerialnych” obejmuje następujące pozycje:

numer inwentarzewy, nazwę, datę zakupu lub wytworzenia, datę księgowania i numer dowodu nabycia, datę oddania do użytku, wartość początkową, roczną stopę amortyzacji, wartość amortyzacji rocznej, miesięcznej i od początku użytkowania, wartość netto, datę pełnego umorzenia, datę i numer dowodu wycofania z ewidencji, inne dane (dział, stanowisko kosztów itp.).

Rzeczowe aktywa trwałe

Za *rzeczowe aktywa trwałe* uznaje się takie składniki aktywów, które:

- są utrzymywane przez Grupę w celu wykorzystania ich w procesie produkcyjnym lub przy dostawach towarów i świadczeniu usług, w celu oddania do użytkowania innym podmiotom na podstawie umowy najmu lub w celach administracyjnych oraz
- którym towarzyszy oczekiwanie, iż będą wykorzystane przez czas dłuższy niż jeden okres.

Pozycję rzeczowych aktywów trwałych ujmuje się jako składnik aktywów jeżeli istnieje prawdopodobieństwo, że Grupa uzyska przyszłe korzyści ekonomiczne związane ze składnikiem aktywów oraz, że można wycenić w sposób wiarygodny cenę nabycia lub koszt wytworzenia tego składnika aktywów.

Do środków trwałych Grupy zalicza się:

grunty (w tym prawo wieczystego użytkowania gruntów), budynki, obiekty inżynierii lądowej i wodnej, maszyny, urządzenia, środki transportu, inne przedmioty.

Do środków trwałych Grupy zalicza się również obce środki trwale używane przez nią na podstawie umowy najmu, dzierżawy lub innej umowy o podobnym charakterze, jeżeli z innych przepisów wynika prawo dokonywania od nich odpisów amortyzacyjnych (umorzeniowych) przez korzystającą z tych środków Grupę.

Przedmioty w cenie do 10 000,00 zł. traktowane są jako materiały. Z chwilą wydania do użytkowania wartość ich odpisuje się w koszty materiałowe oraz ujmuje w ewidencji pozabilansowej ilościowo-wartościowej. Materiały objęte są ewidencją pozabilansową wg miejsc użytkowania. Za kryterium do objęcia materiałów ewidencją przyjęto okres użytkowania dłuższy niż rok.

Środki trwale w cenie jednostkowej powyżej 10 000,00 zł. są wprowadzane do ewidencji środków trwałych. Ewidencja środków trwałych pozwala wprowadzić wyróżniki rozróżniając środki trwale sfinansowane ze źródeł innych (np. z budżetu państwa, z dotacji unijnych.) Środki trwale rejestrowane są w pozycjach analitycznych zgodnie z symboliką KRŚT.

Pozycja rzeczowych aktywów trwałych, która kwalifikuje się do ujęcia jako składnik aktywów, początkowo wyceniana jest według ceny nabycia lub kosztu wytworzenia. Na cenę nabycia lub koszt wytworzenia pozycji rzeczowych aktywów trwałych składa się cena zakupu, łącznie z cłami importowymi i bezzwrotnymi podatkami od zakupu i wszystkimi innymi pozwalającymi się bezpośrednio przyporządkować kosztami poniesionymi w celu doprowadzenia składnika aktywów do stanu zdolności użytkowej, który jest zgodny z jego zamierzonym wykorzystaniem.

W przypadku wytworzenia we własnym zakresie jest to koszt wytworzenia, za który uważa się wartość zużytych składników rzeczowych i usług obcych, kosztów wynagrodzeń za pracę wraz z narzutami i inne koszty dające się zaliczyć do wartości wytworzonych środków trwałych lub wartości niematerialnych i prawnych. Do kosztu wytworzenia nie zalicza się kosztów ogólnych zarządu, kosztów sprzedaży, pozostałych kosztów operacyjnych i finansowych oraz kosztów nadmiernych braków, nadmiernego zużycia robocizny i innych zasobów w trakcie budowy, montażu lub ulepszenia środków trwałych i dostosowania do używania.

W razie nabycia w drodze spadku lub darowizny lub w inny nieodpłatny sposób wartość początkową środka trwałego stanowi cena sprzedaży takiego samego lub podobnego przedmiotu z dnia nabycia, chyba że umowa darowizny albo umowa o nieodpłatnym przekazaniu określa tę wartość w niższej wysokości. Za cenę rynkową uważa się cenę stosowaną w danej miejscowości w obrocie składnikami tego samego rodzaju, gatunku z uwzględnieniem ich stanu technicznego i stopnia zużycia. W przypadku trudności w ustaleniu kosztu wytworzenia środka trwałego jego wartość początkową ustala biegły rzeczoznawca z uwzględnieniem cen rynkowych z dnia przekazania składnika do użytkowania.

Podstawowym narzędziem ewidencyjnym środków trwałych jest „Księga inwentarzowa środków trwałych” z podziałem na grupy środków trwałych.

„Księga inwentarzowa środków trwałych” obejmuje m.in. następujące pozycje:

numer inwentarzowy odrębny dla każdego obiektu, datę przyjęcia na stan, numer dowodu, rodzaj dowodu, rok budowy (nabycia), nazwę środka trwałego, symbol klasyfikacji rodzajowej środka trwałego, wartość początkową, zmiany wartości następujące w okresie użytkowania, roczną stopę amortyzacji, roczną i miesięczną kwotę amortyzacji, umorzenie dotychczasowe, wartość netto, datę wycofania z użytkowania i numer dowodu, inne dane (wydział, stanowisko kosztów, rodzaj pozyskanego dofinansowania itp.).

W przypadku środków trwałych przyjętych użytkowanych na podstawie umów leasingu – okres amortyzacji ustala się w oparciu o okres ekonomicznej użyteczności.

W razie zmiany techniki produkcji, przeznaczenia do likwidacji, wycofania z używania lub innych przyczyn powodujących trwałą utratę gospodarczej przydatności środka trwałego dokonuje się, w ciężar pozostałych kosztów operacyjnych, odpowiednich, nieplanowych odpisów amortyzacyjnych.

Grupa corocznie dokonuje weryfikacji przyjętych okresów ekonomicznej użyteczności.

Obce środki trwale ujmuje się w ewidencji pozabilansowej.

Późniejsze nakłady odnoszące się do pozycji rzeczowych aktywów trwałych, która już została ujęta jako składnik aktywów są dodawane do wartości bilansowej tego składnika aktywów, o ile jest prawdopodobne, że Grupa uzyska przyszłe korzyści ekonomiczne, które przewyższa korzyści możliwe do osiągnięcia w ramach pierwotnie oszacowanych korzyści uzyskiwanych z już posiadanego składnika aktywów. Wszelkie pozostałe późniejsze nakłady są ujmowane jako koszty okresu, w którym zostały

poniesione. Nakłady na remonty i konserwacje rzeczowych aktywów trwałych ponoszone w celu przywrócenia lub utrzymania przyszłych korzyści ekonomicznych, jakich Grupa może oczekiwać w oparciu o pierwotnie oszacowane korzyści ujmują się jako koszty w momencie poniesienia.

Główne części składowe niektórych pozycji rzeczowych aktywów trwałych ujmują się jako odrębne aktywa, z uwzględnieniem niezależnego okresu ich ekonomicznego użytkowania.

Umorzenie

Podlegająca amortyzacji wartość rzeczowych aktywów trwałych rozkładana jest w sposób systematyczny na przestrzeni okresu ich użytkowania. Stosowana metoda amortyzacji odzwierciedla tryb konsumowania przez jednostkę gospodarczą korzyści ekonomicznych ze składnika aktywów.

Odpisy amortyzacyjne ujmowane są jako koszt danego okresu.

Okres użytkowania pozycji rzeczowych aktywów trwałych oraz metoda amortyzacji podlega corocznej weryfikacji i jeżeli oczekiwania znacząco różnią się od wcześniejszych szacunków, odpisy amortyzacyjne za bieżące i przyszłe okresy są korygowane.

Podstawę dokonywania odpisów amortyzacyjnych (umorzeniowych) środków trwałych i wartości niematerialnych stanowi aktualny plan amortyzacji sporządzany na pierwszy dzień każdego roku obrotowego, określający stawki i kwoty rocznych odpisów poszczególnych środków trwałych.

Plan amortyzacji zawiera m.in.:

numer inwentarzowy, symbol klasyfikacji rodzajowej, nazwę obiektu, datę przyjęcia do użytkowania, wartość początkową, metodę amortyzacji, stopę rocznej amortyzacji, roczną i miesięczną kwotę odpisów.

W przypadku środków trwałych przyjętych użytkowanych na podstawie umów leasingu operacyjnego, które w myśl przepisów MSR/MSFF zaliczane są do środków trwałych – okres amortyzacji ustala się w oparciu o okres ekonomicznej użyteczności.

W razie zmiany techniki produkcji, przeznaczenia do likwidacji, wycofania z używania lub innych przyczyn powodujących trwałą utratę gospodarczej przydatności środka trwałego dokonuje się, w ciężar pozostałych kosztów operacyjnych, odpowiednich, nieplanowych odpisów amortyzacyjnych.

Wycena środków trwałych i wartości niematerialnych

Po pierwotnym ujęciu środki trwałe i wartości niematerialne wycenia się według cen nabycia lub kosztów wytworzenia pomniejszonych o odpisy amortyzacyjne, a także o odpisy z tytułu trwałej utraty wartości. Środki trwałe i wartości niematerialne umarza się metodami określonymi w punkcie poprzedzającym.

Środki trwałe wyceniane są wg cen nabycia bądź kosztu wytworzenia. Środki trwałe z grup 0,1,2 na dzień przejścia na MSR zostały wycenione wg wartości godziwej.

Grupa 0 - grunty nie podlegają amortyzacji.

Grupa 1 –Budynki i lokale wyceniane są ceny nabycia, za wyjątkiem gruntów, będących w posiadaniu na dzień przejścia na MSR, które zostały wycenione wg wartości godziwej. Grunty wycenione wg wartości godziwej umarzone są przez okres 720 miesięcy –stawka 1,66% w skali roku. Pozostałe środki w ramach tej grupy od 120 do 480 miesięcy.

Grupa 2 –Obiekty inżynierii lądowej i wodnej wyceniane są wg ceny nabycia, za wyjątkiem obiektów inżynierii lądowej i wodnej, będących w posiadaniu na dzień przejścia na MSR, które zostały wycenione wg wartości godziwej. Obiekty inżynierii lądowej i wodnej wycenione wg wartości godziwej umarzone są przez 720 miesięcy, stawka 1,66% w skali roku. Pozostałe środki trwałe, należące do tej grupy umarzone są w okresie od 120 do 300 miesięcy.

Wartość firmy

Po początkowym ujęciu, wartość firmy jest wykazywana według ceny nabycia pomniejszonej o wszelkie skumulowane odpisy aktualizujące z tytułu utraty wartości. Test na utratę wartości przeprowadza się raz na rok lub częściej, jeśli wystąpią ku temu przesłanki.

Wartość firmy nie podlega amortyzacji.

Na dzień przejścia nabyta wartość firmy jest alokowana do każdego z ośrodków wypracowujących środki pieniężne, które mogą skorzystać z synergii połączenia. Każdy ośrodek lub zespół ośrodków, do którego została przypisana wartość firmy:

– odpowiada najniższemu poziomowi w Spółce, na którym wartość firmy jest monitorowana na wewnętrzne potrzeby zarządcze oraz

– jest nie większy niż jeden segment operacyjny określony zgodnie z MSSF 8 Segmenty operacyjne.

Odpis z tytułu utraty wartości ustalany jest poprzez oszacowanie odzyskiwalnej wartości ośrodka wypracowującego środki pieniężne, do którego została alokowana dana wartość firmy. W przypadku, gdy odzyskiwalna wartość ośrodka wypracowującego środki pieniężne jest niższa niż wartość bilansowa, ujęty zostaje odpis z tytułu utraty wartości. W przypadku, gdy wartość firmy stanowi część ośrodka wypracowującego środki pieniężne i dokonana zostanie sprzedaż części działalności w ramach tego ośrodka, przy ustalaniu zysków lub strat ze sprzedaży takiej działalności wartość firmy związana ze sprzedaną działalnością zostaje włączona do jej wartości bilansowej. W takich okolicznościach sprzedana wartość firmy jest ustalana na podstawie względnej wartości sprzedanej działalności i wartości zachowanej części ośrodka wypracowującego środki pieniężne.

W wyniku przeprowadzonego testu nie stwierdzono przesłanek do dokonania odpisu na utratę wartości firmy.

Utrata wartości aktywów finansowych

Na koniec każdego okresu sprawozdawczego dokonuje się oceny, czy występują obiektywne dowody na to, że składnik aktywów finansowych lub grupa aktywów finansowych utraciły wartość. Do istotnych obiektywnych przesłanek (dowodów) zalicza się przede wszystkim: poważne problemy finansowe dłużnika, wystąpienie na drogę sądową przeciwko dłużnikowi, wystąpienie istotnej niekorzystnej zmiany w środowisku ekonomicznym, prawnym lub rynkowym wystawcy instrumentu finansowego, utrzymujący się znaczący lub przedłużający się spadek wartości godziwej instrumentu kapitałowego poniżej poziomu kosztu.

Wartość godziwa

Wartość godziwa to kwota, za jaką dany składnik majątku mógłby zostać wymieniony, a zobowiązanie uregulowane, na warunkach transakcji rynkowej pomiędzy zainteresowanymi i dobrze poinformowanymi nie powiązаныmi ze sobą stronami

Stawki i sposób amortyzacji rzeczowych środków trwałych oraz wartości niematerialnych

Grupa corocznie dokonuje weryfikacji przyjętych okresów ekonomicznej użyteczności.

Środki trwałe w budowie

wycenia się w wysokości ogółu kosztów pozostających w bezpośrednim związku z ich nabyciem lub wytworzeniem pomniejszych o odpisy z tytułu trwałej utraty wartości. Środki trwałe w budowie nie podlegają amortyzacji do czasu zakończenia budowy i przekazania środka trwałego do użytkowania.

Koszty finansowania zewnętrznego

Koszty finansowania zewnętrznego są kapitalizowane jako część kosztu wytworzenia środków trwałych, nieruchomości inwestycyjnych, aktywów niematerialnych. Na koszty finansowania zewnętrznego składają się odsetki wyliczone przy zastosowaniu metody efektywnej stopy procentowej, obciążenia finansowe z tytułu umów leasingu finansowego oraz różnice kursowe powstałe w związku z finansowaniem zewnętrznym do wysokości odpowiadającej korekcie kosztu odsetek.

Nieruchomości inwestycyjne

Nieruchomości inwestycyjne wycenia się zgodnie z modelem kosztowym, czyli według cen nabycia bądź kosztów wytworzenia, pomniejszych o odpisy amortyzacyjne, a także odpisy z tytułu trwałej utraty wartości.

Wartości niematerialne zaliczane do inwestycji

Wartości niematerialne zaliczane do inwestycji są wyceniane zgodnie z MSR 40 wg wartości godziwej

Udziały (akcje) w innych jednostkach oraz inne inwestycje zaliczone do aktywów trwałych wycenia się według cen nabycia pomniejszych o odpisy z tytułu trwałej utraty wartości.

Jednostki zależne

Jednostkami zależnymi są jednostki kontrolowane przez Jednostkę Dominującą.

Grupa sprawuje kontrolę nad jednostką, wówczas, gdy jest narażona, lub ma prawo do zmiennych zwrotów ze swojego zaangażowania w tę jednostkę oraz ma możliwość wywierania wpływu na te zwroty poprzez sprawowanie kontroli nad tą jednostką.

Jednostki zależne podlegają konsolidacji w okresie od objęcia nad nimi kontroli przez Jednostkę Dominującą do czasu ustania tej kontroli.

Salda rozrachunków wewnętrznych pomiędzy jednostkami Grupy, transakcje zawierane w obrębie Grupy oraz wszelkie wynikające stąd niezrealizowane zyski lub straty (za wyjątkiem przypadku, gdy niezrealizowane straty wskazują na utratę wartości), a także przychody oraz koszty Grupy są eliminowane w skonsolidowanym sprawozdaniu finansowym.

Zapasy materiałów, towarów, produktów gotowych, półproduktów i produktów w toku wycenia się według cen nabycia lub kosztów wytworzenia lub też wartości netto możliwej do uzyskania, w zależności od tego, która z kwot jest niższa.

W odniesieniu do zapasów materiałów Grupa prowadzi ewidencję ilościowo-wartościową w magazynie.

Stan magazynu jest uzgadniany z ewidencją wartościową prowadzoną przez księgowość na koniec każdego miesiąca.

W odniesieniu do zapasów towarów Grupa prowadzi ewidencję ilościowo-wartościową w magazynie.

Stan magazynu jest uzgadniany z ewidencją wartościową prowadzoną przez księgowość na koniec każdego miesiąca.

W odniesieniu do zapasów produktów gotowych Grupa prowadzi ewidencję: ilościowo-wartościową w magazynie.

Stan magazynu jest uzgadniany z ewidencją wartościową prowadzoną przez księgowość na koniec każdego miesiąca.

Przyjęcie materiałów do magazynu następuje według rzeczywistych cen zakupu.

Rozchód materiałów z magazynu wycenia się metodą „pierwsze weszło, pierwsze wyszło” (FIFO),

Przyjęcie towarów do magazynu następuje według rzeczywistych cen zakupu.

Rozchód towarów z magazynu wycenia się metodą: „pierwsze weszło, pierwsze wyszło” (FIFO).

Przyjęcie produktów gotowych z produkcji do magazynu następuje według cen ewidencyjnych; wartość zapasów do kosztów wytworzenia korygują odchylenia, które rozliczane są na zapas i na rozchód zapasów na podstawie wskaźnika odchyień.

Rozchód produktów gotowych z magazynu w przypadku prowadzenia ewidencji według: rzeczywistego kosztu wytworzenia wycenia się metodą: „pierwsze weszło, pierwsze wyszło” (FIFO).

Zapasy produkcji niezakończony na dzień bilansowy wycenia się według: bezpośrednich kosztów wytworzenia, na które składają się koszty związane bezpośrednio z jednostką produkcji, takie jak bezpośrednia robocizna i materiały bezpośrednio. Składają się na nie także systematycznie rozłożone, stałe i zmienne koszty produkcji, poniesione przy przetwarzaniu materiałów na wyroby gotowe. Stałymi pośrednimi kosztami produkcji są te pośrednie koszty produkcji, które pozostają stosunkowo niezmiennie niezależnie od wielkości produkcji, takie jak koszty amortyzacji i utrzymania budynków i wyposażenia fabryki oraz produkcyjne(fabryczne) koszty zarządzania i administracji. Zmiennymi pośrednimi kosztami produkcji są te pośrednie koszty produkcji, które zmieniają się bezpośrednio lub prawie bezpośrednio wraz ze zmianą wielkości produkcji, takie jak pośrednie koszty materiałów i robocizny.

Inwestycje krótkoterminowe wycenia się według niższej z dwóch wartości: ceny nabycia lub wartości rynkowej. Inwestycje krótkoterminowe, dla których nie istnieje aktywny rynek, wycenia się w wartości godziwej.

Należności wycenia się z uwzględnieniem MSSF 9 tj. wg zamortyzowanego kosztu, o ile spełniają kryteria uznania za wyceniane według modelu wyceny wg zamortyzowanego kosztu. Grupa do wyceny aktywów finansowych wycenianych w zamortyzowanym koszcie stosuje metodę efektywnej stopy procentowej. Należności z tytułu dostaw i usług po początkowym ujęciu wycenia się w wysokości zamortyzowanego kosztu przy zastosowaniu metody efektywnej stopy procentowej, z uwzględnieniem odpisów z tytułu utraty wartości, przy czym należności z tytułu dostaw i usług z datą zapadalności poniżej 12 miesięcy od dnia powstania (tj. niezawierające elementu finansowania) nie podlegają dyskontowaniu i są wyceniane w wartości nominalnej z uwzględnieniem odpisu na oczekiwane straty kredytowe.

W odniesieniu do:

1. należności od dłużników postawionych w stan likwidacji lub w stan upadłości – do wysokości należności nieobjętej gwarancją lub innym zabezpieczeniem należności, zgłoszonej likwidatorowi lub sędziemu komisarzowi w postępowaniu upadłościowym, z chwilą powzięcia informacji,
2. należności od dłużników w przypadku oddalenia wniosku o ogłoszenie upadłości, jeżeli majątek dłużnika nie wystarcza na zaspokojenie kosztów postępowania upadłościowego – w pełnej wysokości, z chwilą uzyskania postanowienia sądu,

3. należności kwestionowanych przez dłużników oraz z których zapłatą dłużnik zalega, a według oceny sytuacji majątkowej finansowego dłużnika spłata należności w umownej kwocie nie jest prawdopodobna – do wysokości niepokrytej gwarancją lub innym zabezpieczeniem z chwilą skierowania wierzytelności potwierdzonej prawomocnym wyrokiem sądu na drogę postępowania egzekucyjnego.
4. należności stanowiących równowartość kwot podwyższających należności, w stosunku do których uprzednio dokonano odpisu aktualizującego – w wysokości tych kwot, do czasu ich otrzymania lub odpisania, z chwilą powzięcia informacji,
5. należności przeterminowanych (o okresie przeterminowania dłuższym niż 365 dni) lub nieprzeterminowanych o znacznym stopniu prawdopodobieństwa nieściągalności, w przypadkach uzasadnionych rodzajem prowadzonej działalności lub strukturą odbiorców – w wysokości wiarygodnie oszacowanej kwoty odpisu z chwilą skierowania wierzytelności potwierdzonej prawomocnym wyrokiem sądu na drogę postępowania egzekucyjnego.

Zobowiązania wycenia się z uwzględnieniem MSSF 9 tj. wg zamortyzowanego kosztu, o ile spełniają kryteria uznania za wyceniane według modelu wyceny wg zamortyzowanego kosztu.

Środki pieniężne i ich ekwiwalenty

Środki pieniężne i ich ekwiwalenty wycenia się według wartości nominalnej.

Środki pieniężne obejmują: gotówkę w kasie i na rachunkach bankowych oraz depozytów płatnych na żądanie.

Ekwiwalenty środków pieniężnych są krótkoterminowymi inwestycjami o dużej płynności łatwo wymiennymi na określone kwoty środków pieniężnych oraz narażonymi na nieznaczne ryzyko zmiany wartości.

Lokaty krótkoterminowe są dokonywane na różne okresy, z reguły od jednego dnia do jednego miesiąca, w zależności od aktualnego zapotrzebowania spółki na środki pieniężne.

Rezerwy na straty i zobowiązania wycenia się w uzasadnionej, wiarygodnie oszacowanej wartości.

Rezerwy tworzone są gdy na Grupie ciąży obecny obowiązek (prawny lub zwyczajowo oczekiwany) wynikający ze zdarzeń przeszłych, prawdopodobne jest, że wypełnienie obowiązku spowoduje konieczność wypływu środków zawierających w sobie korzyści ekonomiczne, można dokonać wiarygodnego szacunku kwoty tego obowiązku.

Rezerwę zmniejsza zrealizowanie obowiązku, na który została utworzona, zaś niewykorzystane rezerwy (z uwagi na ustanie lub zmniejszenie ryzyka strat, na które zostały utworzone) rozwiązuje się na dobro kont pozostałych przychodów operacyjnych lub przychodów finansowych.

Wycena instrumentów finansowych:

Spółki z grupy kwalifikują aktywa finansowe do jednej z kategorii:

1. wyceniane według zamortyzowanego kosztu,
2. wyceniane w wartości godziwej przez inne całkowite dochody,
3. wyceniane w wartości godziwej przez wynik finansowy,
4. instrumenty finansowe zabezpieczające.

Grupa kwalifikuje dłużne aktywa finansowe do odpowiedniej kategorii w zależności od modelu biznesowego zarządzania aktywami finansowymi oraz od charakterystyki umownych przepływów pieniężnych dla danego składnika aktywów finansowych. Grupa jako aktywa wyceniane w zamortyzowanym koszcie klasyfikuje należności z tytułu dostaw i usług, pożyczki udzielone, pozostałe należności finansowe oraz środki pieniężne i ich ekwiwalenty. W momencie początkowego ujęcia, Grupa klasyfikuje instrumenty kapitałowe, tj. akcje i udziały w jednostkach pozostałych, do kategorii instrumentów finansowych wycenianych według wartości godziwej przez inne całkowite dochody.

Grupa jako zobowiązania wyceniane w zamortyzowanym koszcie klasyfikuje zobowiązania z tytułu dostaw i usług, kredyty, pożyczki oraz obligacje.

Zobowiązania z tytułu instrumentów pochodnych niewyznaczonych dla celów rachunkowości zabezpieczeń Grupa klasyfikuje jako wyceniane w wartości godziwej przez wynik finansowy. Grupa do kategorii instrumentów finansowych zabezpieczających kwalifikuje aktywa i zobowiązania finansowe stanowiące instrumenty pochodne zabezpieczające przepływy pieniężne i zabezpieczające wartość godziwą.

Należności z tytułu dostaw i usług po początkowym ujęciu wycenia się w wysokości zamortyzowanego kosztu przy zastosowaniu metody efektywnej stopy procentowej, z uwzględnieniem odpisów z tytułu utraty wartości, przy czym należności z tytułu dostaw i usług z datą zapadalności poniżej 12 miesięcy od dnia powstania (tj. niezawierające elementu finansowania) nie podlegają dyskontowaniu i są wyceniane w wartości nominalnej z uwzględnieniem odpisu na oczekiwane straty kredytowe.

Zyski lub straty wynikające z wyceny pozycji wycenianych w wartości godziwej przez wynik finansowy obejmują również przychody z tytułu odsetek i dywidendy.

Wycena instrumentów finansowych zabezpieczających

Instrumenty finansowe zabezpieczające podlegają wycenie zgodnie z zasadami rachunkowości zabezpieczeń.

Utrata wartości aktywów finansowych

MSSF 9 wprowadza podejście do szacowania utraty wartości aktywów finansowych wycenianych według zamortyzowanego kosztu lub w wartości godziwej przez inne całkowite dochody (za wyjątkiem inwestycji w aktywa kapitałowe oraz aktywa kontraktowe). Model utraty wartości bazuje na kalkulacji strat oczekiwanych w odróżnieniu od dotychczas stosowanego modelu wynikającego z MSR 39, który bazował na koncepcji strat poniesionych. Najistotniejszą pozycją aktywów finansowych w sprawozdaniu finansowym Grupy, która podlega nowym zasadom kalkulacji oczekiwanych strat kredytowych są należności handlowe z tytułu dostaw i usług. Grupa monitoruje zmiany poziomu ryzyka kredytowego związanego z danym składnikiem aktywów finansowych oraz klasyfikuje aktywa finansowe do jednego z trzech etapów, wyznaczania odpisów z tytułu utraty wartości w oparciu o obserwację zmiany poziomu ryzyka kredytowego w stosunku do początkowego ujęcia instrumentu. W zależności od ryzyka, odpis z tytułu utraty wartości jest szacowany w horyzoncie 12-miesięcy lub w horyzoncie życia instrumentu. Na każdy dzień kończący okres sprawozdawczy Grupa dokonuje analizy wystąpienia przesłanek skutkujących utworzeniem odpisu z tytułu utraty wartości. Przesłanki mogą obejmować m.in. zmiany ratingu dłużnika, poważne problemy finansowe dłużnika, wystąpienie istotnej niekorzystnej zmiany w jego środowisku ekonomicznym, prawnym lub rynkowym. Grupa uwzględnia informacje dotyczące przyszłości w stosowanych parametrach szacowania strat oczekiwanego prawdopodobieństwa niewypłacalności w oparciu o bieżące kwotowania rynkowe. Grupa dla należności z tytułu dostaw i usług nie monitoruje zmian poziomu ryzyka kredytowego w trakcie życia instrumentu oraz szacuje oczekiwaną stratę kredytową w horyzoncie do terminu zapadalności instrumentu. Do kalkulacji oczekiwanej straty kredytowej Grupa wyznacza parametr prawdopodobieństwa nieściągalności należności oszacowany na podstawie analizy wartości niespłaconych faktur w okresie ostatnich pięciu lat, oraz wskaźnik niewykonania zobowiązań oszacowany na podstawie wartości niespłaconych faktur w okresie ostatnich czterech lat. Oczekiwana strata kredytowa jest kalkulowana w momencie ujęcia należności w sprawozdaniu z sytuacji finansowej oraz jest aktualizowana na każdy kolejny dzień kończący okres sprawozdawczy, w zależności od ilości dni przeterminowania danej należności.

Udziały (akcje) własne - wycenia się według ceny nabycia i ujmuje w kapitałach własnych jako wartość ujemną.

Kapitały oraz pozostałe aktywa i pasywa wycenia się według wartości nominalnej.

Zasady tworzenia i rozwiązywania kapitału zakładowego określają przepisy ustawy Kodeks Spółek Handlowych (zwany dalej „KSH”) z dnia 15 września 2000 roku, a w kwestiach szczegółowych Statut Spółki oraz uchwały Zgromadzenia Akcjonariuszy.

W ciągu roku obrotowego wycenia się kapitał (fundusz) zakładowy, jak również należne wpłaty na poczet kapitału, w wysokości określonej w umowie i wpisanej do odpowiedniego rejestru. Na dzień bilansowy kapitał (fundusz) zakładowy wycenia się w wartości nominalnej.

Zysk netto na akcję

Zysk netto na akcję dla każdego okresu jest obliczony poprzez podzielenie zysku netto za dany okres przez średnią ważoną liczbę akcji w danym okresie sprawozdawczym.

Grupa nie prezentuje rozwodnionego zysku/ straty na akcję, ponieważ nie występują rozwadniające potencjalne akcje zwykłe.

Wycena aktywów i pasywów wyrażonych w walutach obcych

Na dzień bilansowy wyrażone w walutach obcych aktywa (z wyłączeniem udziałów w jednostkach podporządkowanych wycenianych metodą praw własności) oraz pasywa wycenia się po obowiązującym na ten dzień średnim kursie ustalonym dla danej waluty przez Narodowy Bank Polski.

Transakcje wyrażone w walutach innych niż polski złoty są przeliczane na złote polskie przy zastosowaniu kursu obowiązującego w dniu poprzedzającym dzień zawarcia transakcji.

Zasady wyceny zobowiązań warunkowych

Zobowiązanie warunkowe jest możliwym zobowiązaniem, które powstaje na skutek zdarzeń przeszłych i którego istnienie zostanie potwierdzone dopiero w przyszłości w momencie wystąpienia niepewnych zdarzeń (nad którymi Grupa nie ma pełnej kontroli). Zobowiązaniem warunkowym może być również obecne zobowiązanie Grupy, które powstaje na skutek przeszłych zdarzeń i którego nie można wycenić wystarczająco wiarygodnie lub nie jest prawdopodobne, aby wypełnienie tego zobowiązania spowodowało wypływ środków zawierających w sobie korzyści ekonomiczne. W związku z tym zobowiązanie takie nie jest prezentowane w bilansie, ale jest opisywane w dodatkowych informacjach i objaśnieniach do sprawozdania finansowego.

Przykładem zobowiązań warunkowych mogą być zobowiązania wynikające z udzielonych przez Grupę gwarancji lub poręczeń majątkowych.

Zobowiązanie warunkowe wycenia się w wartości udzielonych gwarancji, poręczeń lub w inny sposób wiarygodnie oszacowanej wartości.

Zasady wyceny instrumentów pochodnych zabezpieczających wartość aktywów

W Grupie mogą występować pochodne instrumenty finansowe (np. terminowe kontrakty forward) charakteryzujące się następującymi cechami:

1. ich wartość zależy od zmiany wartości instrumentu bazowego (stopy procentowej, kursu bazowego, kursu wymiany walut itp.),
2. wydatki początkowe na ich nabycie nie występują lub są bardzo niskie,
3. rozliczenie instrumentu nastąpi w przyszłości.

Kontrakty terminowe mogą być zawierane w celu zabezpieczenia się przez Grupę przed niekorzystnymi dla niej zmianami kursów walutowych, stóp procentowych, indeksów giełdowych.

Grupa może stosować pochodne instrumenty zabezpieczające w celu:

1. zabezpieczenia wartości godziwej, to jest ograniczenia zagrożenia wpływu na wynik finansowy zmian wartości godziwej wynikających z określonego ryzyka związanego z wprowadzonymi do ksiąg rachunkowych aktywami i zobowiązaniami finansowymi lub określoną ich częścią,
2. zabezpieczenia przepływów pieniężnych, to jest ograniczenia zagrożenia wpływu na wynik finansowy zmian w przepływach pieniężnych wynikających z określonego ryzyka związanego z wprowadzonymi do ksiąg rachunkowych aktywami i zobowiązaniami, uprawdopodobnionymi przyszłymi zobowiązaniami lub planowanymi transakcjami.

Kontrakty dotyczące instrumentów finansowych uznaje się za służące ograniczeniu ryzyka związanego z aktywami lub pasywami Grupy, tj. zabezpieczeniu tych aktywów lub pasywów, jeżeli co najmniej

1. przed zawarciem kontraktu ustalono jego cel oraz określono, które aktywa lub pasywa mają zostać za pomocą tego kontraktu zabezpieczone,
2. zabezpieczający instrument finansowy będący przedmiotem kontraktu i zabezpieczane za jego pomocą aktywa lub pasywa charakteryzują się podobnymi cechami, a w szczególności wartością nominalną, datą zapadalności, wpływem zmian stopy procentowej albo kursu waluty,
3. stopień pewności oczekiwań dotyczących przewidywanych w wyniku kontraktu przepływów środków pieniężnych jest znaczny.

Jeżeli powyższe warunki zostały spełnione, to przy wycenie zabezpieczanych aktywów lub pasywów uwzględnia się wartość nabytych dla ich zabezpieczenia instrumentów finansowych oraz zmiany ich wartości.

Pozycję zabezpieczaną może stanowić pojedynczy składnik wprowadzonych do ksiąg rachunkowych aktywów lub zobowiązań bądź nie wprowadzone do ksiąg rachunkowych prawdopodobne przyszłe zobowiązania lub transakcje.

Pozycję zabezpieczaną może stanowić również grupa aktywów lub zobowiązań. Zabezpieczenie może dotyczyć jednego z czynników ryzyka zagrażającego zmianami wartości godziwej lub przepływów pieniężnych pod warunkiem, że efektywność takiego czynnika ryzyka może być efektywnie zmierzona.

Do szczególnych zasad rachunkowości dotyczących pochodnych instrumentów finansowych, w zakresie nieuregulowanym w

niniejszym rozdziale opracowania, stosuje się zasady ustalone w standardzie MSSF 9, MSR 32.

Zobowiązania i aktywa z tytułu podatku dochodowego

Zobowiązania z tytułu podatku odroczonego tworzy się w wysokości kwoty podatku dochodowego wymagającej w przyszłości zapłaty w związku z wystąpieniem dodatnich różnic przejściowych. Przejściowe różnice dodatnie powodują zwiększenie podstawy obliczenia podatku dochodowego w przyszłości.

Wysokość zobowiązania z tytułu odroczonego podatku dochodowego ustala się przy uwzględnieniu stawek podatku dochodowego obowiązującego w roku powstania obowiązku podatkowego, to jest w roku realizacji różnic przejściowych.

Przy ustaleniu zobowiązania z tytułu podatku odroczonego należy uwzględnić stan rozliczeń różnicy ujemnej (o ile wystąpiła) zaksięgowanej na koncie „Aktywa z tytułu podatku odroczonego” według stanu na ostatni dzień poprzedniego roku obrotowego. Aktywa z tytułu odroczonego podatku dochodowego ustala się w wysokości kwoty przewidzianej w przyszłości do odliczenia od podatku dochodowego w związku z ujemnymi różnicami przejściowymi, które spowodują w przyszłości zmniejszenie podstawy obliczenia podatku dochodowego oraz straty podatkowej możliwej do odliczenia, ustalonej przy uwzględnieniu zasad ostrożności. Wysokość aktywów z tytułu odroczonego podatku dochodowego ustala się przy uwzględnieniu stawek podatku dochodowego obowiązującego w roku powstania obowiązku podatkowego, to jest w roku realizacji różnic przejściowych.

Przy ustalaniu aktywów z tytułu odroczonego podatku dochodowego należy uwzględnić stan rozliczeń różnicy dodatniej (o ile wystąpiła) zaksięgowanej na koncie „Zobowiązanie z tytułu podatku odroczonego” według stanu na ostatni dzień poprzedniego okresu sprawozdawczego.

Zobowiązanie z tytułu podatku odroczonego oraz aktywa z tytułu odroczonego podatku dochodowego w bilansie wykazywane są po skompensowaniu.

Podatki inne niż podatki dochodowe

Grupa wycenia zobowiązania podatkowe w kwocie wymagającej zapłaty oraz prowadzi szczegółową ewidencję analityczną w podziale na poszczególne rodzaje podatków.

Zasady wyceny rozliczeń międzyokresowych przychodów i kosztów

Bierne rozliczenia międzyokresowe

Bierne rozliczenia międzyokresowe kosztów tworzone są w wysokości prawdopodobnych zobowiązań przypadających na bieżący okres sprawozdawczy, wynikających w szczególności:

- 1) z wartości świadczeń wykonanych przez kontrahentów, których kwotę można wiarygodnie oszacować,
- 2) z obowiązku wykonania przyszłych świadczeń wynikających z bieżącej działalności, których kwotę można oszacować, mimo że data ich powstania nie jest jeszcze znana i do których można zaliczyć m.in.: koszty badania sprawozdania finansowego i inne koszty dotyczące okresu sprawozdawczego, pozostałe uzasadnione ryzykiem gospodarczym i zwyczajami handlowymi.

Bierne rozliczenia międzyokresowe prezentuje się w pasywach bilansu w pozycji: „Pozostałe rezerwy krótkoterminowe”.

Rozliczenia międzyokresowe przychodów

są dokonywane w wysokości prawdopodobnych zobowiązań przypadających na bieżący okres sprawozdawczy, które wynikają w szczególności:

ze świadczeń wykonanych na rzecz Grupy przez jej kontrahentów, w przypadku których wartość zobowiązań można oszacować w sposób wiarygodny, mimo że data powstania zobowiązania nie jest jeszcze znana, w tym z tytułu napraw gwarancyjnych i rękojmi za sprzedane produkty długotrwałego użytku;

z obowiązku wykonania związanych z bieżącą działalnością przyszłych świadczeń, których kwoty można oszacować, nie znając daty powstania zobowiązań, w tym z tytułu napraw gwarancyjnych i rękojmi za sprzedane produkty długotrwałego użytku (określane mianem rezerw na naprawy gwarancyjne, reklamacje itp.). Zobowiązania te należy ustalać w wysokości, jaka wynika z uznanych zwyczajów handlowych, wewnętrznych statystyk, badań rynkowych itp. Uzasadnieniem tworzenia rozliczeń międzyokresowych z tytułu przyszłych świadczeń jest tutaj fakt otrzymania przez Grupę drugostronnych korzyści – np. uzasadnieniem rezerwy na przyszłe naprawy gwarancyjne są wcześniej ujęte w księgach rachunkowych przychody ze sprzedaży przedmiotu powodującego naprawy gwarancyjne.

Przyszłe zobowiązania związane ze zdarzeniami, które dopiero wystąpią i w stosunku do których Grupa nie otrzymała dotąd drugostronnych korzyści, nie stanowią podstawy do tworzenia biernych rozliczeń międzyokresowych kosztów. W wielu przypadkach spółki tworzą bierne rozliczenia międzyokresowe kosztów (określane rezerwami na koszty) na poczet przyszłych świadczeń, dotyczących m.in. kosztów remontów, badania sprawozdań finansowych, wydania atestów lub świadectw. Przyszłe świadczenia, niemające związku ze zrealizowanymi w poprzednich okresach sprawozdawczych przychodami, nie uzasadniają tworzenia biernych rozliczeń międzyokresowych kosztów, szczególnie dotyczy to świadczeń, które wystąpią po dniu bilansowym. Warunkiem zaliczania kosztów międzyokresowych biernych jest ich możliwość określenia w sposób wiarygodny. Tworzone bierne rozliczenia międzyokresowe kosztów powinny odpowiadać wielkości spożytkowanych świadczeń.

Przychody przyszłych okresów z tytułu dotacji rządowych

Dotacje budżetowe ujmowane są w bilansie jako przychody przyszłych okresów, jeśli istnieje wystarczająca pewność ich otrzymania oraz Grupa spełni warunki z nimi związane. Dotacje otrzymane jako zwrot już poniesionych kosztów przez Grupę są systematycznie ujmowane jako przychód w wyniku finansowym w okresach, w których ponoszone są związane z nimi koszty. Dotacje otrzymywane jako zwrot kosztów aktywów ujmowanych przez Grupę, są systematycznie ujmowane jako pozostałe przychody operacyjne w sprawozdaniu z całkowitych dochodów przez okres użytkowania aktywa.

Rozliczenia międzyokresowe kosztów

Czynne rozliczenia międzyokresowe

Rozliczenia międzyokresowe kosztów tworzą koszty pośrednie. W ciągu okresu sprawozdawczego przedmiotem rozliczeń międzyokresowych są między innymi:

1. koszty czynszów i dzierżawy płaconych z góry,
2. koszty energii opłaconej z góry,
3. koszty ubezpieczeń majątkowych,
4. koszty opłat za wieczyste użytkowanie gruntów,
5. podatek od nieruchomości,
6. aktywa z tytułu odroczonego podatku dochodowego,
7. inne koszty dotyczące następnych okresów sprawozdawczych (prenumeraty, przedpłaty na targi itp.).

Koszty podlegające aktywowaniu na koncie rozliczeń międzyokresowych rozliczane są proporcjonalnie do upływu czasu w kolejnych okresach obrotowych, których dotyczą.

Koszty

Koszt własny sprzedaży

Kosztami własnymi sprzedaży są wszystkie koszty związane z podstawową działalnością Grupy, z wyjątkiem kosztów sprzedaży, kosztów ogólnego zarządu, pozostałych kosztów operacyjnych i kosztów finansowych. Koszt wytworzenia produktu obejmuje koszty pozostające w bezpośrednim związku z danym produktem oraz uzasadnioną część stałych kosztów pośrednio związanych z wytworzeniem tego produktu.

Koszty sprzedaży

Koszty sprzedaży są to koszty związane ze sprzedażą.

Do kosztów tych zalicza się między innymi:

koszty transportu, załadunku, wyładunku,
opłaty celne i prowizje handlowe (dotyczy sprzedaży eksportowej),
oraz pozostałe koszty, ubezpieczenia produktów w czasie transportu i inne.

Odpisy aktualizujące należności ujmowane są w pozostałych kosztach i przychodach operacyjnych.

Koszty ogólnego zarządu

Koszty ogólnego zarządu obejmują:

koszty ogólnoadministracyjne związane z utrzymaniem określonych komórek Zarządu,

koszty ogólnoprodukcyjne (związane z produkcją, która nie dotyczy poszczególnych wydziałów) związane z utrzymaniem i funkcjonowaniem komórek ogólnego przeznaczenia.

W ramach świadczeń pracowniczych Grupa ewidencjonuje koszty takie jak:

składki z tytułu ubezpieczenia społecznego w części obciążającej pracodawcę,
składki na Fundusz Pracy oraz na Fundusz Gwarantowanych Świadczeń Pracowniczych.
świadczenia rzeczowe związane z bezpieczeństwem i higieną pracy,
odzież ochronną i roboczą,
koszty szkolenia pracowników,
inne wydatki na rzecz pracowników.

Świadczenia z tytułu rozwiązania stosunku pracy

Grupa tworzy rezerwy na świadczenia z tytułu rozwiązania stosunku pracy wynikające z konieczności wypłaty pracownikowi ekwiwalentu za niewykorzystany urlop a także odprawy emerytalne w wysokości szacowanych kosztów tych świadczeń

Koszty i przychody z tytułu prowizji i opłat

Grupa ujmuje koszty i przychody z tytułu prowizji i opłat jednorazowo w koszty przypadku gdy ich wartości nie są istotne, zaś dla prowizji i opłat o znaczącej wartości Grupa rozlicza je w czasie zgodnie z okresem finansowania z jakim była związana dana opłata lub prowizja

Koszty finansowe

Koszty finansowe dotyczą głównie:
naliczonych i zapłaconych odsetek od zobowiązań ustalonych w oparciu o efektywną stopę procentową,
nadwyżki ujemnych różnic kursowych nad dodatnimi od środków pieniężnych, zaciągniętych kredytów, należności i zobowiązań.

Przychody finansowe

Przychody finansowe ujmowane są w ciągu roku, o ile istnieje prawdopodobieństwo, że Grupa uzyska korzyści ekonomiczne związane z przeprowadzoną transakcją, a kwota przychodów może być wyceniona w wiarygodny sposób.
Zasady dotyczące ujmowania przychodów finansowych:
odsetki według metody zamortyzowanego kosztu z uwzględnieniem efektywnej stopy procentowej,
nadwyżki dodatnich różnic kursowych nad ujemnymi od środków pieniężnych, zaciągniętych kredytów, należności i zobowiązań.

Przychody i koszty z tytułu odsetek

Przychody z tytułu odsetek są ujmowane sukcesywnie w miarę ich naliczania w stosunku do wartości bilansowej netto danego składnika aktywów finansowych.

Ujmowanie w wyniku finansowym różnicy między wartością godziwą w momencie początkowego ujęcia a ceną transakcyjną

Wartość godziwa to kwota, za jaką dany składnik majątku mógłby zostać wymieniony, a zobowiązanie uregulowane, na warunkach transakcji rynkowej pomiędzy zainteresowanymi i dobrze poinformowanymi nie powiązаныmi ze sobą stronami

Ewidencja dla celów ustalenia dochodu do opodatkowania

W celu prawidłowego ustalenia podstawy opodatkowania podatkiem dochodowym od osób prawnych w planie kont Grupy zostały wyróżnione konta analityczne, grupujące koszty działalności podstawowej, koszty finansowe oraz pozostałe koszty operacyjne nie stanowiące kosztów uzyskania przychodów w rozumieniu ustawy o podatku dochodowym oraz grupujące przychody finansowe i pozostałe przychody operacyjne nie stanowiące przychodów lub zwolnione z opodatkowania. Rozróżnienie analityczne w kontach bilansowych ma potwierdzenie w ewidencji pozabilansowej grupującej koszty i przychody na kontach zespołu „9”. Dodatkowo na kontach zespołu „9” ewidencjonowane są koszty i przychody, które nie zostały zaewidencjonowane na kontach bilansowych, a mają wpływ na ustalenie podstawy opodatkowania.

Wybór układu rachunku zysków i strat

Jednostki wchodzące w skład grupy ZPUE SA sporządzają rachunek zysków i strat w wariantcie kalkulacyjnym.
Skonsolidowany wynik finansowy netto składa się z:

skonsolidowanego wyniku ze sprzedaży,

skonsolidowanego wyniku z pozostałej działalności operacyjnej,

skonsolidowanego wyniku z operacji finansowych,

obowiązkowego obciążenia skonsolidowanego wyniku finansowego z tytułu podatku dochodowego od osób prawnych.

Ewidencja kosztów prowadzona jest w układzie rodzajowym oraz w układzie kalkulacyjnym.

Metoda sporządzania skonsolidowanego sprawozdania z przepływów pieniężnych

Jednostki wchodzące w skład grupy sporządzają sprawozdanie z przepływów pieniężnych metodą pośrednią. Skonsolidowane sprawozdanie z przepływów pieniężnych przedstawia informacje na temat przepływów środków pieniężnych zaistniałych w ciągu okresu sprawozdawczego, w podziale na działalność operacyjną, inwestycyjną i finansową.

Skonsolidowane sprawozdanie ze zmian w kapitale własnym

Jednostki wchodzące w skład grupy kapitałowej ZPUE SA sporządzają sprawozdanie ze zmian w kapitale własnym.

Szczegółowość sprawozdania finansowego

Za sporządzenie i prezentację skonsolidowanego sprawozdania finansowego odpowiada Zarząd ZPUE S.A.

Skonsolidowane sprawozdanie zawiera następujące części składowe:

skonsolidowane sprawozdanie z sytuacji finansowej,

skonsolidowany rachunek zysków i strat,

skonsolidowane sprawozdanie z innych całkowitych dochodów

skonsolidowane sprawozdanie ze zmian w kapitale własnym,

skonsolidowane sprawozdanie z przepływów pieniężnych,

informację o przyjętych zasadach rachunkowości oraz dane objaśniające.

Prezentowane dane obejmują skonsolidowane sprawozdanie z sytuacji finansowej na dzień 31 grudnia 2023 roku, skonsolidowany rachunek zysków i strat za 12 miesięcy 2023 roku, obejmujący okres od 01.01.2023 do 31.12.2023, skonsolidowane sprawozdanie z innych całkowitych dochodów za okres 12 miesięcy zakończony dnia 31 grudnia 2023 roku tj. od 1 stycznia 2023 roku do 31 grudnia 2023 roku, skonsolidowane sprawozdanie ze zmian w kapitale własnym i skonsolidowane sprawozdanie z przepływów pieniężnych za okres od 1 stycznia 2023 roku do 31 grudnia 2023 roku.

Porównywalne dane finansowe obejmują skonsolidowane sprawozdanie z sytuacji finansowej na dzień 31 grudnia 2022 roku, skonsolidowany rachunek zysków i strat za 12 miesięcy 2022 obejmujące okres od 01.01.2022 do 31.12.2022, skonsolidowane sprawozdanie z innych całkowitych dochodów za okres 12 miesięcy zakończony dnia 31 grudnia 2022 roku tj. od 1 stycznia 2022 roku do 31 grudnia 2022 roku, skonsolidowane sprawozdanie ze zmian w kapitale własnym i skonsolidowane sprawozdanie z przepływów pieniężnych za okres od 1 stycznia 2022 roku do 31 grudnia 2022 roku.

Powyższe dane były objęte badaniem przez biegłego rewidenta.

Skonsolidowane sprawozdanie finansowe zostało sporządzone przy założeniu kontynuowania działalności gospodarczej przez Spółki tworzące grupę w dającej się przewidzieć przyszłości, tj. przez okres co najmniej 12 miesięcy od końca okresu sprawozdawczego, tj. od dnia 31 grudnia 2023 roku.

Istotne wartości oparte na profesjonalnym osądzie i szacunkach

W procesie stosowania zasad (polityki) rachunkowości wobec zagadnień podanych poniżej, największe znaczenie, oprócz szacunków księgowych, miał profesjonalny osąd kierownictwa. Oszacowania oraz szacunki księgowe poddaje się okresowej weryfikacji. Przy każdej zmianie uwzględnia się wpływ wszystkich przewidywanych zdarzeń. Mimo, że szacunki te opierają się na najlepszej wiedzy dotyczącej warunków bieżących i działań, które Grupa podejmuje, rzeczywiste rezultaty mogą się od tych szacunków różnić.

Poniżej omówiono podstawowe założenia dotyczące przyszłości i inne kluczowe źródła niepewności występujące na dzień bilansowy, z którymi związane jest istotne ryzyko znaczącej korekty wartości bilansowych aktywów i zobowiązań w następnym roku finansowym.

Grupa przyjęła założenia i szacunki na temat przyszłości na podstawie wiedzy posiadanej podczas sporządzania sprawozdania finansowego. Występujące założenia i szacunki mogą ulec zmianie na skutek wydarzeń w przyszłości wynikających ze zmian rynkowych lub zmian nie będących pod kontrolą Grupy. Takie zmiany są odzwierciedlane w szacunkach lub założeniach w chwili wystąpienia.

Istotnymi wartościami opartymi na szacunkach są również odpisy na zapasach oraz należnościach.

Niepewność związana z rozliczeniami podatkowymi

Regulacje dotyczące podatku od towarów i usług, podatku dochodowego od osób prawnych oraz obciążeń związanych z ubezpieczeniami społecznymi podlegają częstym zmianom. Te częste zmiany powodują brak odpowiednich punktów odniesienia, niespójne interpretacje oraz nieliczne ustanowione precedensy, które mogłyby mieć zastosowanie. Obowiązujące przepisy zawierają również niejasności, które powodują różnice w opiniach, co do interpretacji prawnej przepisów podatkowych, zarówno pomiędzy organami państwowymi jak i organami państwowymi i przedsiębiorstwami.

Rozliczenia podatkowe oraz inne obszary działalności (na przykład kwestie celne czy dewizowe) mogą być przedmiotem kontroli organów, które uprawnione są do nakładania wysokich kar i grzywien, a wszelkie dodatkowe zobowiązania podatkowe, wynikające z kontroli, muszą zostać zapłacone wraz z wysokimi odsetkami. Te warunki powodują, że ryzyko podatkowe w Polsce jest większe niż w krajach o bardziej dojrzałym systemie podatkowym.

W konsekwencji, kwoty prezentowane i ujawniane w sprawozdaniach finansowych mogą się zmienić w przyszłości w wyniku ostatecznej decyzji organu kontroli podatkowej.

Z dniem 15 lipca 2016 roku do Ordynacji Podatkowej zostały wprowadzone zmiany w celu uwzględnienia postanowień Ogólnej Klauzuli Zapobiegającej Nadużyciom (GAAR). GAAR ma zapobiegać powstawaniu i wykorzystywaniu sztucznych struktur prawnych tworzonych w celu uniknięcia zapłaty podatku w Polsce. GAAR definiuje unikanie opodatkowania jako czynność dokonaną przede wszystkim w celu osiągnięcia korzyści podatkowej, sprzecznej w danych okolicznościach z przedmiotem i celem przepisy ustawy podatkowej. Zgodnie z GAAR taka czynność nie skutkuje osiągnięciem korzyści podatkowej, jeżeli sposób działania był sztuczny. Wszelkie występowanie (i) nieuzasadnionego dzielenia operacji, (ii) angażowania podmiotów pośredniczących mimo braku uzasadnienia ekonomicznego lub gospodarczego, (iii) elementów wzajemnie się znoszących lub kompensujących oraz (iv) inne działania o podobnym skutku do wcześniej wspomnianych, mogą być potraktowane jako przesłanka istnienia sztucznych czynności podlegających przepisom GAAR. Nowe regulacje wymagają znacznie większego osądu przy ocenie skutków podatkowych poszczególnych transakcji. Klauzulę GAAR należy stosować w odniesieniu do transakcji dokonanych po jej wejściu w życie oraz do transakcji, które zostały przeprowadzone przed wejściem w życie klauzuli GAAR, ale dla których po dacie wejścia klauzuli w życie korzyści były lub są nadal osiągane. Wdrożenie powyższych przepisów umożliwi polskim organom kontroli podatkowej kwestionowanie realizowanych przez podatników prawnych ustaleń i porozumień, takich jak restrukturyzacja i reorganizacja grupy.

Grupa ujmuje i wycenia aktywa lub zobowiązania z tytułu bieżącego i odroczonego podatku dochodowego przy zastosowaniu wymogów MSR 12 Podatek dochodowy w oparciu o zysk (stratę podatkową), podstawę opodatkowania, nierozliczone straty podatkowe, niewykorzystane ulgi podatkowe i stawki podatkowe, uwzględniając ocenę niepewności związanych z rozliczeniami podatkowymi.

Gdy istnieje niepewność co do tego, czy i w jakim zakresie organ podatkowy będzie akceptował poszczególne rozliczenia podatkowe transakcji, Grupa ujmuje te rozliczenia uwzględniając ocenę niepewności.

Przychody z umów z klientami

Grupa stosuje MSSF 15 Przychody z umów z klientami do wszystkich umów z klientami, z wyjątkiem umów leasingowych objętych zakresem MSSF 16 Leasing, instrumentów finansowych i innych praw lub zobowiązań umownych objętych zakresem MSSF 9 Instrumenty finansowe, MSSF 10 Skonsolidowane sprawozdania finansowe, MSSF 11 Wspólne ustalenia umowne, MSR 27 Jednostkowe sprawozdania finansowe i MSR 28 Inwestycje w jednostkach stowarzyszonych i wspólnych przedsięwzięciach.

Podstawową zasadą MSSF 15 jest ujmowanie przychodów w momencie transferu dóbr i usług do klienta, w wartości odzwierciedlającej cenę oczekiwaną przez Grupę w zamian za przekazanie tych dóbr i usług. Zasady te są stosowane przy wykorzystaniu modelu pięciu kroków:

1. zidentyfikowano umowę z klientem,
2. zidentyfikowano zobowiązania do wykonania świadczenia w ramach umowy z klientem,
3. określono cenę transakcji,
4. dokonano alokacji ceny transakcji do poszczególnych zobowiązań do wykonania świadczenia,
5. ujęto przychody w momencie realizacji zobowiązania wynikającego z umowy.

6. Identyfikacja umowy z klientem

Grupa ujmuje umowę z klientem tylko wówczas, gdy spełnione są wszystkie następujące kryteria:

strony umowy zawarły umowę (w formie pisemnej, ustnej lub zgodnie z innymi zwyczajowymi praktykami handlowymi) i są zobowiązane do wykonania swoich obowiązków;

Grupa jest w stanie zidentyfikować prawa każdej ze stron dotyczące dóbr lub usług, które mają zostać przekazane;

Grupa jest w stanie zidentyfikować warunki płatności za dobra lub usługi, które mają zostać przekazane;

umowa ma treść ekonomiczną (tzn. można oczekiwać, że w wyniku umowy ulegnie zmianie ryzyko, rozkład w czasie lub kwota przyszłych przepływów pieniężnych Grupy); oraz

jest prawdopodobne, że Grupa otrzyma wynagrodzenie, które będzie jej przysługiwało w zamian za dobra lub usługi, które zostaną przekazane klientowi.

Oceniając, czy otrzymanie kwoty wynagrodzenia jest prawdopodobne, Grupa uwzględnia jedynie zdolność i zamiar zapłaty kwoty wynagrodzenia przez klienta w odpowiednim terminie. Kwota wynagrodzenia, które będzie przysługiwało Grupie, może być niższa niż cena określona w umowie, jeśli wynagrodzenie jest zmienne, ponieważ Grupa może zaoferować klientowi ulgę cenową.

Identyfikacja zobowiązań do wykonania świadczenia

W momencie zawarcia umowy Grupa dokonuje oceny dóbr lub usług przyrzeczonych w umowie z klientem i identyfikuje jako zobowiązanie do wykonania świadczenia każde przyrzeczenie do przekazania na rzecz klienta dobra lub usługi (lub pakietu dóbr lub usług), które można wyodrębnić lub grupy odrębnych dóbr lub usług, które są zasadniczo takie same i w przypadku których przekazanie na rzecz klienta ma taki sam charakter.

Dobro lub usługa przyrządzone klientowi są odrębne, jeżeli spełnione są obydwa następujące warunki:

1. klient może odnosić korzyści z dobra lub usługi albo bezpośrednio, albo poprzez powiązanie z innymi zasobami, które są dla niego łatwo dostępne, oraz
2. zobowiązanie Grupy do przekazania dobra lub usługi na rzecz klienta można zidentyfikować jako odrębne w stosunku do innych zobowiązań określonych w umowie.

Ustalenie ceny transakcyjnej

W celu ustalenia ceny transakcyjnej Grupa uwzględnia warunki umowy oraz stosowane przez nią zwyczajowe praktyki handlowe. Cena transakcyjna to kwota wynagrodzenia, które – zgodnie z oczekiwaniem Grupy – będzie jej przysługiwać w zamian za przekazanie przyrzeczonych dóbr lub usług na rzecz klienta, z wyłączeniem kwot pobranych w imieniu osób trzecich (na przykład niektórych podatków od sprzedaży). Wynagrodzenie określone w umowie z klientem może obejmować kwoty stałe, kwoty zmienne lub oba te rodzaje kwot.

Wynagrodzenie zmienne

Jeśli wynagrodzenie określone w umowie obejmuje kwotę zmienną, Grupa oszacowuje kwotę wynagrodzenia, do którego będzie uprawniona w zamian za przekazanie przyrzeczonych dóbr lub usług na rzecz klienta. Grupa szacuje kwotę wynagrodzenia zmiennego, stosując jedną z następujących metod w zależności od tego, która z nich pozwoli Grupa dokładniej przewidzieć kwotę wynagrodzenia, do którego jest uprawniona:

1. wartość oczekiwana – wartość oczekiwana to suma iloczynów możliwych kwot wynagrodzenia i odpowiadających im prawdopodobieństw wystąpienia. Wartość oczekiwana może być właściwym szacunkiem kwoty wynagrodzenia zmiennego, jeśli Grupa zawiera dużą liczbę podobnych umów.
2. wartość najbardziej prawdopodobna – wartość najbardziej prawdopodobna to pojedyncza, najbardziej prawdopodobna kwota z przedziału możliwych kwot wynagrodzenia (tj. pojedynczy najbardziej prawdopodobny wynik umowy). Wartość najbardziej prawdopodobna może być właściwym szacunkiem kwoty wynagrodzenia zmiennego, jeśli umowa ma tylko dwa możliwe wyniki (na przykład Grupa albo uzyskuje premię za wyniki, albo nie).

Grupa zalicza do ceny transakcyjnej część lub całość kwoty wynagrodzenia zmiennego wyłącznie w takim zakresie, w jakim istnieje wysokie prawdopodobieństwo, że nie nastąpi odwrócenie znaczącej części kwoty wcześniej ujętych skumulowanych przychodów w momencie, kiedy ustanie niepewność co do wysokości wynagrodzenia zmiennego.

Przypisanie ceny transakcyjnej do zobowiązań do wykonania świadczenia

Grupa przypisuje cenę transakcyjną do każdego zobowiązania do wykonania świadczenia (lub do odrębnego dobra lub odrębnej usługi)

w kwocie, która odzwierciedla kwotę wynagrodzenia, które – zgodnie z oczekiwaniem Grupy – przysługuje jej w zamian za przekazanie przyrzeczonych dóbr lub usług klientowi.

Spełnianie zobowiązań do wykonania świadczenia

Grupa ujmuje przychody w momencie spełnienia (lub w trakcie spełniania) zobowiązania do wykonania świadczenia poprzez przekazanie przyrzonego dobra lub usługi klientowi.

W odniesieniu do umów dotyczących usług ciągłych, na podstawie których Grupa ma prawo do otrzymania od klienta wynagrodzenia w kwocie, która odpowiada bezpośrednio wartości, jaką dla klienta ma świadczenie dotychczas wykonane, Grupa ujmuje przychód w kwocie, którą ma prawo zafakturować.

Wynagrodzenie zleceniodawcy a wynagrodzenie pośrednika

W przypadku, gdy w dostarczanie dóbr lub usług klientowi zaangażowany jest inny podmiot, Grupa określa czy charakter przyrzeczenia Grupy stanowi zobowiązanie do wykonania świadczenia polegającego na dostarczeniu określonych dóbr lub usług (w tym przypadku Grupa jest zleceniodawcą) czy też na zleceniu innemu podmiotowi dostarczenia tych dóbr lub usług (w tym przypadku Grupy jest pośrednikiem).

Grupa jest zleceniodawcą, jeśli sprawuje kontrolę nad przyrzeczonym dobrem lub usługą przed ich przekazaniem klientowi. Grupa nie musi jednak działać jako zleceniodawca, jeśli uzyskuje tytuł prawny do produktu tylko chwilowo, zanim zostanie on przeniesiony na klienta. Grupa występująca w umowie jako zleceniodawca może sama wypełnić zobowiązanie do wykonania świadczenia lub może powierzyć wypełnienie tego zobowiązania lub jego części innemu podmiotowi (np. podwykonawcy) w jej imieniu. W takiej sytuacji Grupa ujmuje przychody w kwocie wynagrodzenia brutto, do którego – zgodnie z jej oczekiwaniem – będzie uprawniona w zamian za przekazane dobra lub usługi.

Grupa działa jako pośrednik, jeśli jej zobowiązanie do wykonania świadczenia polega na zapewnieniu dostarczenia dóbr lub usług przez inny podmiot. W takim przypadku Grupa ujmuje przychody w kwocie jakiegokolwiek opłaty lub prowizji, do której – zgodnie z jej oczekiwaniem – będzie uprawniona w zamian za zapewnienie dostarczenia dóbr lub usług przez inny podmiot.

Wynagrodzenie zmienne

Niektóre umowy z klientami zawierają kwoty zmienne wynagrodzenia w związku z udzielaniem upustów, rabatów, nakładaniem kar. Jeśli wynagrodzenie określone w umowie obejmuje kwotę zmienną, Grupa oszacowuje kwotę wynagrodzenia, do którego będzie uprawniona w zamian za przekazanie przyrzeczonych dóbr lub usług na rzecz klienta i zalicza do ceny transakcyjnej część lub całość kwoty wynagrodzenia zmiennego wyłącznie w takim zakresie, w jakim istnieje wysokie prawdopodobieństwo, że nie nastąpi odwrócenie znaczącej części kwoty wcześniej ujętych skumulowanych przychodów w momencie, kiedy ustanie niepewność co do wysokości wynagrodzenia zmiennego.

Grupa szacuje kwotę wynagrodzenia zmiennego stosując metodę wartości najbardziej prawdopodobnej.

Istotny komponent finansowania

W przypadku umów z klientami, dla których okres pomiędzy przekazaniem przyrzonego dobra lub usługi klientowi a momentem zapłaty za dobro lub usługę przekracza jeden rok Grupa oceniła, że umowy zawierają istotny element finansowania. W celu ustalenia ceny transakcyjnej, Grupa koryguje przyrzoną kwotę wynagrodzenia o istotny komponent finansowania stosując stopę dyskontową, która zostałaby zastosowana w przypadku zawarcia oddzielnej transakcji finansowania pomiędzy Grupa a jej klientem w momencie zawarcia umowy.

Grupa zdecydowała się nie korygować przyrzonej kwoty wynagrodzenia o wpływ istotnego elementu finansowania, jeżeli w momencie zawarcia umowy oczekuje, że okres od momentu przekazania przyrzonego dobra lub usługi klientowi do momentu zapłaty za dobro lub usługę przez klienta wyniesie nie więcej niż jeden rok. Dlatego też, dla krótkoterminowych zaliczek Grupa nie wydzieliła istotnego elementu finansowania.

Gwarancje

Grupa udziela gwarancji na sprzedane produkty, które stanowi zapewnienie klienta, że dany produkt jest zgodny z ustaloną przez strony specyfikacją. Grupa ujmuje takie gwarancje zgodnie z MSR 37 Rezerwy, zobowiązania warunkowe i aktywa warunkowe.

Niektóre niestandardowe umowy z klientami zawierają gwarancje rozszerzone. Gwarancje takie stanowią oddzielną usługę – ujmowaną jako zobowiązanie do wykonania świadczenia, do której przypisuje się część ceny transakcyjnej.

Aktywowane koszty doprowadzenia do zawarcia umowy

Grupa ujmuje dodatkowe koszty doprowadzenia do zawarcia umowy z klientem jako składnik aktywów, jeżeli spodziewa się, że koszty te odzyska. Dodatkowe koszty doprowadzenia do zawarcia umowy to koszty ponoszone przez Grupę w celu doprowadzenia do zawarcia umowy z klientem, których Grupa nie poniosłaby, jeżeli umowa nie zostałaby zawarta. Dodatkowe koszty doprowadzenia do zawarcia umowy obejmują np. prowizje od sprzedaży. Koszty doprowadzenia do zawarcia umowy ponoszone wyłącznie gdy umowa została zawarta, ujmuje się jako koszty w momencie ich poniesienia, chyba że koszty te wyraźnie obciążają klienta bez względu na to, czy umowa zostanie zawarta. Grupa ujmuje dodatkowe koszty doprowadzenia do zawarcia umowy jako koszty w momencie ich poniesienia, jeśli okres amortyzacji składnika aktywów, który w przeciwnym razie zostałby ujęty przez Grupę, wynosi jeden rok lub krócej. Składnik aktywów jest systematycznie amortyzowany, z uwzględnieniem okresu przekazywania klientowi dóbr lub usług, z którymi jest powiązany. Grupa dokonuje aktualizacji okresu amortyzacji, aby odzwierciedlić istotną zmianę oczekiwanego okresu przekazywania klientowi dóbr lub usług, z którymi powiązany jest składnik aktywów.

Aktywa z tytułu umowy

W ramach aktywów z tytułu umowy Grupa ujmuje prawa do wynagrodzenia w zamian za dobra lub usługi, które przekazała klientowi, jeżeli prawo to jest uzależnione od warunku innego niż upływ czasu, na przykład od przyszłych świadczeń Grupy. Grupa ocenia, czy nie nastąpiła utrata wartości składnika aktywów z tytułu umowy na takiej samej zasadzie jak w przypadku składnika aktywów finansowych zgodnie z MSSF 9.

Należności

W ramach należności Grupa ujmuje prawa do wynagrodzenia w zamian za dobra lub usługi, które przekazała klientowi, jeżeli prawo to jest bezwarunkowe (jedynym warunkiem wymagalności wynagrodzenia jest upływ określonego czasu). Grupa ujmuje należność zgodnie z MSSF 9. W momencie początkowego ujęcia należności z tytułu umowy wszelkie różnice pomiędzy wyceną należności zgodnie z MSSF 9 a odpowiadającą jej wcześniej ujętą kwotą przychodów Grupa ujmuje jako koszt (strata z tytułu utraty wartości).

Zobowiązania z tytułu umowy

W ramach zobowiązań z tytułu umowy Grupa ujmuje otrzymane lub należne od klienta wynagrodzenie, z którym wiąże się obowiązek przekazania klientowi dóbr lub usług.

Aktywa z tytułu prawa do zwrotu

W ramach aktywów z tytułu prawa do zwrotu Grupa ujmuje prawo do odzyskania produktów od klientów po wywiązaniu się ze zobowiązania do zwrotu zapłaty.

Zobowiązanie do zwrotu wynagrodzenia

Grupa ujmuje zobowiązanie do zwrotu wynagrodzenia, jeżeli po jego otrzymaniu oczekuje, że zwróci jego część lub całość klientowi. Zobowiązanie do zwrotu wynagrodzenia wycenia się w kwocie otrzymanego wynagrodzenia (lub należności), do którego – zgodnie z oczekiwaniem Grupy – nie jest ona uprawniona (tj. w wysokości kwot nieujętych w cenie transakcyjnej). Zobowiązanie do zwrotu wynagrodzenia (oraz odpowiednia zmiana ceny transakcyjnej oraz wynikająca z niej zmiana zobowiązania z tytułu umowy) jest aktualizowane na koniec każdego okresu sprawozdawczego w związku ze zmianami okoliczności.

Przychody

Przychody są ujmowane w takiej wysokości, w jakiej jest prawdopodobne, że Grupa uzyska korzyści ekonomiczne związane z daną transakcją oraz gdy kwotę przychodów można wycenić w wiarygodny sposób. Przychody są rozpoznawane w wartości godziwej zapłaty otrzymanej lub należnej, po pomniejszeniu o podatek od towarów i usług (VAT) i podatek akcyzowy oraz rabaty. Przy ujmowaniu przychodów obowiązują również kryteria przedstawione poniżej.

Grupa ujmuje przychody oraz koszty transakcji po obniżeniu o udzielone rabaty oraz upusty

Sprzedaż towarów i produktów

Przychody są ujmowane, jeżeli znaczące ryzyko i korzyści wynikające z prawa własności do towarów i produktów zostały przekazane nabywcy oraz gdy kwotę przychodów można wycenić w wiarygodny sposób.

Świadczenie usług

Przychody z tytułu świadczenia usług są ujmowane na podstawie stopnia zaawansowania ich realizacji. Procentowy stan zaawansowania realizacji usługi ustalany jest jako stosunek Procentowy stan zaawansowania realizacji usługi ustalany jest jako stosunek kosztów poniesionych do szacowanych kosztów niezbędnych do zrealizowania zlecenia.

Jeżeli wyniku kontraktu nie można wiarygodnie oszacować, wówczas przychody uzyskiwane z tytułu tego kontraktu są ujmowane tylko do wysokości poniesionych kosztów, które Grupa spodziewa się odzyskać.

Klasyfikacja umów leasingowych

Grupa dokonuje klasyfikacji leasingu jako operacyjnego lub finansowego w oparciu o ocenę, w jakim zakresie ryzyko i pożytki z tytułu posiadania przedmiotu leasingu przypadają w udziale leasingodawcy, a w jakim leasingobiorcy. Ocena ta opiera się na treści ekonomicznej każdej transakcji. Umowy leasingowe, w ramach, których Grupa ponosi praktycznie całość ryzyka oraz czerpie praktycznie wszystkie korzyści wynikające z posiadania aktywów trwałych klasyfikowane są jako umowy leasingu finansowego. Aktywa nabyte w drodze leasingu finansowego są wykazywane początkowo w wartości godziwej lub wartości bieżącej minimalnych opłat leasingowych, w zależności od tego, która z tych kwot jest niższa, a następnie pomniejszane o odpisy amortyzacyjne oraz odpisy z tytułu utraty wartości. Zgodnie z MSSF 16 Grupa począwszy od 1 stycznia 2019 roku wprowadziła do ksiąg wartości wynikające z umów najmu poprzez wykazywanie w sprawozdaniu z sytuacji majątkowej po stronie aktywów wartości użytkowanych środków oraz w pasywach wartości zobowiązań z jednoczesną korektą skutków naliczenia amortyzacji i wyeliminowania kosztów opłat w rachunku zysków i strat.

Inwestycje w jednostki podporządkowane

Na koniec każdego okresu sprawozdawczego Grupa ocenia, czy istnieją obiektywne przesłanki utraty wartości inwestycji w jednostki podporządkowane. Jeżeli takie przesłanki istnieją, Grupa ustala kwoty odpisów z tytułu utraty wartości. Strata z tytułu utraty wartości jest ponoszona, gdy istnieją obiektywne dowody utraty wartości wynikające z jednego lub więcej zdarzeń mających miejsce po początkowym ujęciu składnika aktywów, a zdarzenie powodujące stratę ma wpływ na oczekiwane przyszłe przepływy pieniężne wynikające ze składnika aktywów finansowych, których wiarygodne oszacowanie jest możliwe. Do sytuacji, w których można stwierdzić, iż nastąpiła utrata wartości, zalicza się w szczególności:

1. wystąpienie znaczących trudności finansowych jednostki podporządkowanej,
2. niedotrzymanie postanowień umownych przez jednostkę podporządkowaną, np. niespłacanie odsetek lub kapitału kredytu, lub zaleganie z ich spłatą,
3. przyznanie jednostce podporządkowanej, ze względów ekonomicznych lub prawnych, związanych z jej trudnościami finansowymi, udogodnienia, które w innym przypadku nie zostałyby udzielone,
4. zaistnienie wysokiego prawdopodobieństwa restrukturyzacji jednostki podporządkowanej,
5. oczekiwana cena sprzedaży akcji możliwa do uzyskania będzie niższa niż wartość księgową inwestycji. Zidentyfikowana utrata wartości jest odnoszona do wyniku finansowego.

Odpis z tytułu utraty wartości należności z tytułu dostaw i usług oraz należności kaucyjnych

Odpis z tytułu utraty wartości należności handlowych oraz należności kaucyjnych tworzony jest na podstawie MSSF 9 poprzez utworzenie rezerwy na oczekiwane straty kredytowe w okresach sprawozdawczych. Grupa dokonała analizy wpływu MSSF 9 na sprawozdanie finansowe. Kwota oszacowanego odpisu z tytułu utraty wartości należności handlowych za rok 2021 jest niższy niż odpis utworzony w latach ubiegłych. Grupa, zdecydowała się na częściowe rozwiązanie istniejącego odpisu

Podatek odroczoney

Grupa rozpoznaje składnik aktywów z tytułu podatku dochodowego bazując na założeniu, że w przyszłości zostanie osiągnięty zysk podatkowy pozwalający na jego wykorzystanie. Pogorszenie uzyskiwanych wyników podatkowych w przyszłości mogłoby spowodować, że założenie to stałoby się nieuzasadnione.

Podatek od towarów i usług

Przychody, koszty, aktywa i zobowiązania są ujmowane po pomniejszeniu o wartość podatku od towarów i usług, z wyjątkiem:

1. gdy podatek od towarów i usług zapłacony przy zakupie aktywów lub usług nie jest możliwy do odzyskania od organów

podatkowych; wtedy jest on ujmowany odpowiednio jako część ceny nabycia składnika aktywów lub jako część pozycji kosztowej oraz

2. należności i zobowiązań, które są wykazywane z uwzględnieniem kwoty podatku od towarów i usług.
3. Kwota netto podatku od towarów i usług możliwa do odzyskania lub należna do zapłaty na rzecz organów podatkowych jest ujęta w sprawozdaniu z sytuacji finansowej jako część należności lub zobowiązań. Podatek Vat możliwy do odliczenia w okresach przyszłych jest wykazany w sprawozdaniu z sytuacji finansowej w pozycji rozliczeń międzyokresowych.

Rezerwa na odprawy emerytalne i pozostałe świadczenia pracownicze

Rezerwa na odprawy emerytalne i rentowe wyliczana jest metodą aktuarialną przez niezależnego aktuarium jako wartość obecna przyszłych zobowiązań Grupy wobec pracowników według stanu zatrudnienia i płac na dzień aktualizacji. Rezerwa na odprawy emerytalne i rentowe podlega aktualizacji na bazie rocznej. Wyliczenie rezerw jest oparte na szeregu założeń, zarówno, co do warunków makroekonomicznych jak i założeń dotyczących rotacji pracowników, ryzyka śmierci i innych.

Sprawozdanie finansowe przedstawia informacje, które są:

- a) przydatne dla użytkowników w procesie podejmowania decyzji,
- b) wiarygodne, czyli takie, dzięki którym sprawozdanie finansowe: wiernie przedstawia wyniki finansowe i sytuację finansową Grupy, odzwierciedla ekonomiczną treść zdarzeń i transakcji, a nie tylko ich formę prawną, jest obiektywne, czyli bezstronne, jest zgodne z zasadą ostrożnej wyceny, jest kompletne we wszystkich istotnych aspektach.

Zasady

Przy sporządzaniu sprawozdań finansowych stosowane są nadrzędne zasady rachunkowości tzn.:

1. zasada kontynuacji działalności;
2. zasada memoriału,
3. zasada ciągłości prezentacji;
4. zasada istotności.

3.3. Waluta funkcjonalna i waluta prezentacji

Pozycje zawarte w sprawozdaniu finansowym wycenia się w walucie podstawowego środowiska gospodarczego, w którym jednostka prowadzi działalność („waluta funkcjonalna”). Walutą funkcjonalną i walutą prezentacji Spółki jest w złoty polski (PLN). Sprawozdanie finansowe przedstawiono w tysiącach złotych („tys. PLN”),

4. DODATKOWE NOTY I OBJASNIENIA DO SPRAWOZDANIA FINANSOWEGO

NOTA 1

Przychody ze sprzedaży produktów (struktura rzeczowa)

	31 grudnia 2023	31 grudnia 2022
Ze sprzedaży produktów	1 147 620	824 805
- w tym od jednostek powiązanych	770	674
Ze sprzedaży usług	166 765	150 479
- w tym od jednostek powiązanych	586	484
	<hr/>	<hr/>
Przychody netto ze sprzedaży produktów, razem	1 314 385	975 284
- w tym od jednostek powiązanych	1 356	1 158
	<hr/>	<hr/>

NOTA 2

Przychody ze sprzedaży produktów (struktura terytorialna)

	31 grudnia 2023	31 grudnia 2022
Kraj	1 148 274	836 221
- w tym od jednostek powiązanych	1 283	1 114
Eksport i WDT	166 111	139 063
- w tym od jednostek powiązanych	73	44
	<hr/>	<hr/>
Przychody netto ze sprzedaży produktów, razem	1 314 385	975 284
- w tym od jednostek powiązanych	1 356	1 158
	<hr/>	<hr/>

NOTA 3

Przychody ze sprzedaży towarów i materiałów (struktura rzeczowa)

	31 grudnia 2023	31 grudnia 2022
Przychody ze sprzedaży materiałów	222 437	162 346
- w tym od jednostek powiązanych	124	218
Przychody ze sprzedaży towarów	10	20
- w tym od jednostek powiązanych	-	-
	<hr/>	<hr/>
Przychody netto ze sprzedaży towarów i materiałów, razem	222 447	162 366
- w tym od jednostek powiązanych	124	218
	<hr/>	<hr/>

NOTA 4

Przychody ze sprzedaży towarów i materiałów (struktura terytorialna)

	31 grudnia 2023	31 grudnia 2022
Kraj	191 862	135 441
- w tym od jednostek powiązanych	124	218
Eksport	30 585	26 925
- w tym od jednostek powiązanych	-	-
	<hr/>	<hr/>
Przychody netto ze sprzedaży towarów i materiałów, razem	222 447	162 366
- w tym od jednostek powiązanych	124	218
	<hr/>	<hr/>

NOTA 5

Pozostałe przychody operacyjne

	31 grudnia 2023	31 grudnia 2022
Zysk ze zbycia niefinansowych aktywów trwałych	208	-
Dotacje	1 254	1 243
Inne pozostałe przychody operacyjne, w tym:	13 097	18 384

Rozwiązanie rezerwy, w tym:	8 258	6 571
- aktualizujące należności spłacone	5 553	3 999
- aktualizujące zapasy	923	1 542
Przychody z tytułu wynajmu składników majątku	1 782	1 030
Przychody z tytułu odszkodowań	1 830	1 389
Przychody z tytułu premii pieniężnych	1 261	733
Z tytułu obciążeń pracowników	1 111	284
Pozostałe	637	8 570
	<hr/>	<hr/>
Inne przychody operacyjne	14 559	19 627
	<hr/>	<hr/>

NOTA 6

Pozostałe koszty operacyjne

	31 grudnia 2023	31 grudnia 2022
Strata ze zbycia niefinansowych aktywów trwałych	-	9 751
Aktualizacja wartości niefinansowych	11 036	13 438
Inne pozostałe koszty operacyjne, w tym:	13 451	10 226
- koszty wynajmu składników majątku	672	867
- odszkodowania	-	-
- pozostałe	12 779	9 359
	<hr/>	<hr/>
Pozostałe koszty operacyjne	24 487	33 415
	<hr/>	<hr/>

NOTA 7

Przychody z tytułu odsetek

	31 grudnia 2023	31 grudnia 2022
Z tytułu udzielonych pożyczek	-	-
Od zdeponowanych środków na rachunkach bankowych	977	-
Od przeterminowanych należności - otrzymane	1 205	870
Od przeterminowanych należności - naliczone	2 043	1 009
Od przeterminowanych zobowiązań - anulowane	27	22
Od dyskonta weksla	-	-
Od obligacji	-	-
Pozostałe odsetki	4 689	4 556
	<hr/>	<hr/>
Przychody z tytułu odsetek razem	8 941	6 457
	<hr/>	<hr/>

NOTA 8

Inne przychody finansowe

	31 grudnia 2023	31 grudnia 2022
Dodatnie różnice kursowe	-	-
Rozwiązane odpisy aktualizujące należności odsetkowe	1 428	1 239
Pozostałe	81	2 294
	<hr/>	<hr/>

Inne przychody finansowe razem	1 509	3 533
	<u> </u>	<u> </u>
	<u> </u>	<u> </u>

NOTA 9

Koszty finansowe z tytułu odsetek

	31 grudnia 2023	31 grudnia 2022
Odsetki od kredytów i pożyczek	15 204	13 989
- od jednostek powiązanych	-	-
Pozostałe odsetki	1 126	1 586
- od jednostek powiązanych	-	-
- od jednostek niepowiązanych	1 126	1 586
Koszty finansowe z tytułu odsetek razem	<u>16 330</u>	<u>15 575</u>
	<u> </u>	<u> </u>
	<u> </u>	<u> </u>

NOTA 10

Inne koszty finansowe

	31 grudnia 2023	31 grudnia 2022
Ujemne różnice kursowe	5 967	1 056
Utworzone odpisy aktualizujące należności odsetkowe	2 773	1 827
Utworzone odpisy aktualizujące wartość pożyczek	-	-
Utworzone odpisy aktualizujące wartość udziałów	-	-
Oplaty i prowizje bankowe od zaciągniętych kredytów	638	1 333
Pozostałe, w tym:	2 674	2 474
- kontrakty SWAP	521	2 285
Inne koszty razem	<u>12 052</u>	<u>6 690</u>
	<u> </u>	<u> </u>
	<u> </u>	<u> </u>

Wykaz SWAP (w tys. PLN) wg stanu na dzień 31.12.2023 r.

Wykaz kontraktów SWAP (w tys. PLN)	BANK	Wartość nominalna na 31.12.2023 w tys. PLN	Termin zapadalności	Waluta	Stopa procentowa %	31.12.2023	31.12.2022
						Wartość wyceny na dzień bilansowy w tys. PLN	
Transakcja zamiany stóp procentowych IRS	SANTANDER BANK POLSKA S.A.	11 945	30.04.2024	PLN	0,65	192	-531
Transakcja zamiany stóp procentowych IRS	SANTANDER BANK POLSKA S.A.	1 428	30.04.2024	PLN	0,86	10	-134
Transakcja zamiany stóp procentowych IRS	ING BANK ŚLĄSKI S.A.	10 239	30.04.2024	PLN	0,65	165	-705
Transakcja zamiany stóp procentowych IRS	ING BANK ŚLĄSKI S.A.	1 224	30.04.2024	PLN	0,86	9	-164
Transakcja zamiany stóp procentowych IRS	BANK HANDLOWY WARSZAWIE S.A.	15 556	30.04.2024	PLN	0,65	138	-585
Transakcja zamiany stóp procentowych IRS	BANK HANDLOWY WARSZAWIE S.A.	7 733	30.04.2024	PLN	0,86	7	-137
Aktualizacja wartości inwestycji, razem		48 125				521	-2256

NOTA 11

Koszty według rodzajów

	31 grudnia 2023	31 grudnia 2022
Amortyzacja	31 637	30 125
Zużycie materiałów i energii	516 156	477 825
Usługi obce	127 727	114 278
Podatki i opłaty	5 796	5 129
Wynagrodzenia	239 120	186 172
Ubezpieczenia i inne świadczenia	47 328	37 520
Pozostałe koszty rodzajowe	9 375	5 920
Koszty według rodzajów ogółem, w tym:	977 139	856 954
Zmiana stanu zapasów, produktów i rozliczeń międzyokresowych	-9 134	- 36 921
Koszt wytworzenia produktów na własne potrzeby jednostki	-1 058	- 2 871
Koszty sprzedaży	-46 476	- 37 251
Koszty ogólnego zarządu	-153 859	- 126 975
Koszt wytworzenia sprzedanych produktów	766 612	652 936

NOTA 12 Podatek dochodowy bieżący

	31 grudnia 2023	31 grudnia 2022
Zysk (strata) brutto	361 528	152 876
Różnica pomiędzy zyskiem (stratą) brutto a podstawą opodatkowania	27 694	- 24 612
Podstawa opodatkowania podatkiem dochodowym	389 222	128 264
Podatek dochodowy według stawki 19%	73 951	24 370
Zwiększenia, zaniechania, zwolnienia, odliczenia i obniżki podatku	0	0
Podatek dochodowy bieżący ujęty w deklaracji okresu, w tym:	73 965	33 745
- wykazany w rachunku zysków i strat	73 965	33 745
- podatek dochodowy dotyczący poprzednich okresów		- 83

NOTA 13

Odroczony podatek dochodowy wykazany w rachunku zysków i strat

	31 grudnia 2023	31 grudnia 2022
Zmniejszenia (zwiększenia) z tytułu powstawania i odwrócenia różnic przejściowych	-254	-778
Zmniejszenia (zwiększenia) z tytułu zmiany stawek podatkowych	-	-
Zmniejszenia (zwiększenia) z tytułu nieujętej straty podatkowej, ulgi podatkowej lub różnicy przejściowej poprzedniego okresu	-	-
Zmniejszenia (zwiększenia) z tytułu odpisania aktywów z tytułu odroczonego podatku dochodowego lub braku możliwości wykorzystania rezerwy na odroczonego podatku dochodowego	-	-
Inne składniki podatku odroczonego	-	-
Podatek odroczonego dochodowego razem	- 254	- 778

NOTA 14**Zmiana stanu aktywów z tytułu podatku odroczonego**

	31 grudnia 2023	31 grudnia 2022
Stan aktywów z tytułu odroczonego podatku dochodowego na początek okresu,	20 824	20 853
w tym w odniesieniu na:		
Wynik finansowy	14 396	14 425
Kapitał własny	6 428	6 428
Zwiększenie odniesione na:	3 358	2 471
Wynik finansowy	3 358	2 471
Zmniejszenia odniesione na:	2 489	2 499
Wynik finansowy	2 489	2 499
Stan aktywów z tytułu odroczonego podatku dochodowego na koniec		
okresu, razem w tym odniesiona na:	21 693	20 825
Wynik finansowy	15 265	14 397
Kapitał własny	6 428	6 428
	_____	_____
	_____	_____

NOTA 15**Dywidendy wypłacone i zaproponowane do wypłaty**

W roku 2023 ZPUE SA nie dokonywała wypłaty dywidendy. Zarząd ZPUE SA zamierza rekomendować WZA przeznaczenie wypracowanego zysku na zasilenie kapitału zapasowego.

NOTA 16**Wartości niematerialne**

	31 grudnia 2023	31 grudnia 2022
Koszty prac rozwojowych	17 731	17 101
Wartość firmy	12 167	12 167
Koncesje, patenty, licencje i podobne wartości, w tym:	7 854	8 906
- oprogramowanie komputerowe	7 121	7 771
Inne wartości niematerialne i prawne	129	129
Wartości niematerialne, razem	_____	_____
	37 881	38 303
	_____	_____
	_____	_____

NOTA 17**Zmiana wartości niematerialnych (wg grup rodzajowych)**

Rok zakończony dnia 31 grudnia 2023 roku	<i>Koszty prac rozwojowych¹</i>	<i>Patenty i licencje²</i>	<i>Wartość firmy²</i>	<i>Inne</i>	<i>Ogółem</i>
Wartość brutto na dzień 1 stycznia 2023 roku	47 871	27 969	12 167	2 257	90 264

Zwiększenia z tytułu:	3 805	1603	-	-	5 408
zakupu	3 805	1603	-	-	5 408
Wytworzenia we własnym zakresie	-	-	-	-	-
Zmniejszenie z tytułu:	-	-	-	-	-
likwidacji	-	-	-	-	-
Sprzedaży	-	-	-	-	-
Wartość brutto na dzień 31 grudnia 2023 roku	51 676	29 572	12 167	2 257	95 672
Umorzenie i odpisy aktualizujące na dzień 1 stycznia 2023 roku	30 771	19 063	-	2 128	51 961
Odpis amortyzacyjny za okres	3 175	2 655	-	-	5 830
Zmniejszenia (Sprzedaż, likwidacja)	3 175	2 655	-	-	5 830
Umorzenie i odpisy aktualizujące na dzień 31 grudnia 2023 roku	33 946	21 718	-	2 128	57 791
	17 730	7 854	12 167	129	37 881
Wartość netto na dzień 1 stycznia 2023 roku	17 101	8 906	12 167	129	38 303
Wartość netto na dzień 31 grudnia 2023 roku	17 730	7 854	12 167	129	37 881

NOTA 18**Wartości niematerialne (struktura własnościowa)**

	31 grudnia 2023	31 grudnia 2022
Własne	37 881	38 303
Używane na podstawie umowy najmu, dzierżawy lub innej umowy, w tym:		
Umowy leasingu	-	-
Wartości niematerialne, razem	37 881	38 303
	37 881	38 303

NOTA 19**Wartość firmy**

Z dniem 27.02.2014 nastąpiło objęcie przez ZPUE S.A. udziałów w spółkach ZPUE EOP Sp. z o.o. oraz ZPUE Elektroinstal Sp. z o.o. W wyniku połączenia powstała wartość firmy stanowiąca nadwyżkę kosztu połączenia ww. spółek nad udziałem spółki ZPUE S.A. w wartości godziwej netto możliwych do zidentyfikowania aktywów, zobowiązań i zobowiązań warunkowych. Wartość firmy nabytej w transakcji połączenia odpowiada zapłacie dokonanej przez ZPUE S.A. w zamian za oczekiwane przyszłe korzyści ekonomiczne z aktywów, które nie mogą być pojedynczo zidentyfikowane oraz odrębnie ujęte.

Wartość firmy na dzień 31.12.2023 wykazana w sprawozdaniu wynosi 12 167 tys. zł. Wartość tę tworzą:

ZPUE EOP Sp. z o.o.: 418 tys. zł

ZPUE Elektroinstal Sp. z o.o.: 11 749 tys. zł.

Spółka ZPUE S.A. corocznie testuje utratę wartości firmy. Do obliczeń przyjęto następujące założenia:

- 9,72 % stopa dyskontowa,

- 5-letni okres projekcji.

Założenia do wyliczenia stopy dyskontowej:

- w roku 2023

Koszt Kapitału	Źródło	31.gru.23
Stopa wolna od ryzyka	Średnia rentowność 10 letnich obligacji	5,25%
	<i>Źródło: Investing.com</i>	
Premia za ryzyko rynkowe		5,24%
Beta odlewarowana		0,00
D / E	Struktura według danych na dzień wyceny	24,07%
Stopa podatkowa	Stopa podatkowa	19,00%
Beta zalewarowana		0,00
Ryzyko realizacji prognoz	Wskaźnik ekspercki	5,00%
Koszt kapitału własnego CAPM		10,26%
Udział kapitału własnego w finansowaniu	Struktura według danych na dzień wyceny	80,60%
Koszt kapitału obcego		9,20%
Udział kapitału obcego w finansowaniu	Struktura według danych na dzień wyceny	19,40%
Średnioważony koszt kapitału (stopa dyskonta)		9,72%

Po początkowym ujęciu, wartość firmy jest wykazywana według ceny nabycia pomniejszonej o wszelkie skumulowane odpisy aktualizujące

z tytułu utraty wartości. Test na utratę wartości przeprowadza się raz na rok lub częściej, jeśli wystąpią ku temu przesłanki. Wartość firmy nie podlega amortyzacji.

Na dzień przejścia nabyta wartość firmy jest alokowana do każdego z ośrodków wypracowujących środki pieniężne, które mogą skorzystać z synergii połączenia. Każdy ośrodek lub zespół ośrodków, do którego została przypisana wartość firmy:

- odpowiada najniższemu poziomowi w Spółce, na którym wartość firmy jest monitorowana na wewnętrzne potrzeby zarządcze oraz
- jest nie większy niż jeden segment operacyjny określony zgodnie z MSSF 8 Segmenty operacyjne.

Odpis z tytułu utraty wartości ustalany jest poprzez oszacowanie odzyskiwalnej wartości ośrodka wypracowującego środki pieniężne, do którego została alokowana dana wartość firmy. W przypadku, gdy odzyskiwalna wartość ośrodka wypracowującego środki pieniężne jest niższa niż wartość bilansowa, ujęty zostaje odpis z tytułu utraty wartości. W przypadku, gdy wartość firmy stanowi część ośrodka wypracowującego środki pieniężne i dokonana zostanie sprzedaż części działalności w ramach tego ośrodka, przy ustalaniu zysków lub strat ze sprzedaży takiej działalności wartość firmy związana ze sprzedaną działalnością zostaje włączona do jej wartości bilansowej. W takich okolicznościach sprzedana wartość firmy jest ustalana na podstawie względnej wartości sprzedanej działalności i wartości zachowanej części ośrodka wypracowującego środki pieniężne.

W wyniku przeprowadzonego testu nie stwierdzono przesłanek do dokonania odpisu na utratę wartości firmy.

NOTA 20

Prace rozwojowe

ZPUE SA prowadziła w okresach sprawozdawczych prace rozwojowe. Prace rozwojowe obejmowały nabywanie, łączenie, kształtowanie i wykorzystywanie dostępnej aktualnie wiedzy i umiejętności w dziedzinie nauki, technologii i działalności gospodarczej oraz innej wiedzy i umiejętności do planowania produkcji raz tworzenia i projektowania nowych, zmienionych lub ulepszonych produktów, procesów lub usług. Prace rozwojowe nie obejmują rutynowych i okresowych zmian wprowadzonych do produktów, linii produkcyjnych, procesów wytwórczych, istniejących usług oraz innych operacji w toku nawet jeżeli takie zmiany mają charakter ulepszeń.

W ramach prowadzonej działalności badawczo-rozwojowej koszty działań badawczych spółka odnosi bezpośrednio bieżące koszty działalności. Nakłady na prace rozwojowe są aktywowane.

Wartość niezakończonych prac rozwojowych na dzień 31.12.2023 wynosiła: 9 755tys. zł.

Przyjęte prace rozwojowe podlegają odpisom amortyzacyjnym w oparciu o okres ekonomicznej użyteczności ustalony w proporcji do zakładanego wykorzystania efektów prac w ofercie sprzedażowej.

Spółka przeprowadza test na utratę wartości aktywowanych kosztów prac rozwojowych. Przy testowaniu wartości prac rozwojowych uwzględniono stopę dyskonta na poziomie: 9,72%

Założenia do wyliczenia stopy dyskonta:

- w roku 2023

Koszt Kapitału	Źródło	31.12.23
Stopa wolna od ryzyka	Średnia rentowność 10 letnich obligacji <i>Źródło: Investing.com</i>	5,25%
Premia za ryzyko rynkowe		5,24%
Beta odlewarowana		0,00
D / E	Struktura według danych na dzień wyceny	24,07%
Stopa podatkowa	Stopa podatkowa	19,00%
Beta zalewarowana		0,00
Ryzyko realizacji prognoz	Wskaźnik ekspercki	5,00%
Koszt kapitału własnego CAPM		10,26%
Udział kapitału własnego w finansowaniu	Struktura według danych na dzień wyceny	80,60%

Koszt kapitału obcego		9,20%
Udział kapitału obcego w finansowaniu	Struktura według danych na dzień wyceny	19,40%

Średnioważony koszt kapitału (stopa dyskonta)	9,72%
--	--------------

Nie zaistniały przesłanki do dokonywania odpisów z tytułu utraty wartości aktywowanych prac rozwojowych.

NOTA 21

Rzeczowe aktywa trwałe

	31 grudnia 2023	31 grudnia 2022
Środki trwałe, w tym:	321 328	319 966
- grunty (w tym prawo użytkowania wieczystego gruntu)	32 783	32 859
- budynki, lokale i obiekty inżynierii lądowej i wodnej	206 238	208 509
- urządzenia techniczne i maszyny	45 104	48 791
- środki transportu	27 510	18 867
- inne środki trwałe	9 693	10 940
Środki trwałe w budowie	54 490	28 049
Rzeczowe aktywa trwałe razem	<u>375 818</u>	<u>348 015</u>

NOTA 22

Zmiany środków trwałych (wg grup rodzajowych)

Rok zakończony 31 grudnia 2023 roku	Grunty i budynki	Maszyny i urządzenia	Środki transportu oraz inne środki trwałe	Ogółem
Wartość brutto na dzień 1 stycznia 2023 roku	282 243	164 444	72 234	518 921
Zwiększenia z tytułów:	4 122	7 297	15 702	27 121
- nabycia	4 198	6 306	8 595	19 099
- wytworzenia we własnym zakresie	-	-	-	-
- przyjęcia w leasing	-	1 787	7 106	8 893
- zmiana przeznaczenia	-	-796	-	-796
- korekta prezentacyjna umów wg MSSF 16	-75	-	-	-75
Zmniejszenia z tytułów:	174	1 470	1 060	2 704
- korekta wartości	-	-	-	-
- sprzedaży	174	1 470	1 060	2 704
- korekta prezentacyjna umów wg MSSF 16	-	-	-	-
	<u>286 191</u>	<u>170 271</u>	<u>86 875</u>	<u>543 337</u>
Wartość brutto na dzień 31 grudnia 2023 roku				
Umorzenie i odpisy aktualizujące na dzień 1 stycznia 2023 roku	40 876	115 654	42 427	198 957
Odpis amortyzacyjny za okres z tytułów:	6 294	9 513	7 244	23 051
- odpisów	6 343	11 237	8 352	25 932
- zmniejszenia (likwidacja, sprzedaż, wynajem)	-49	- 1 723	- 1 107	- 2 879
- korekta prezentacyjna umów wg MSSF 16	-	-	-	-

Umorzenie i odpisy aktualizujące na dzień 31 grudnia 2023 roku	47 169	125 167	49 672	222 009
Wartość netto na dzień 1 stycznia 2023 roku	241 367	48 790	29 807	349 433
Wartość netto na dzień 31 grudnia 2023 roku	239 022	45 104	37 203	321 328

NOTA 23**Koszt wytworzenia środków trwałych w budowie**

Na dzień 31.12.2023 r. koszt wytworzenia środków trwałych w budowie wynosi 54 490 tys. PLN.

NOTA 24**Środki trwale bilansowe (struktura własnościowa)**

	31 grudnia 2023	31 grudnia 2022
Własne	296 632	298 615
Używane na podstawie najmu, dzierżawy lub innej umowy, w tym umowy leasingu:	24 696	21 351
Środki trwale bilansowe, razem	321 328	319 966

NOTA 25**Należności długoterminowe**

	31 grudnia 2023	31 grudnia 2022
Należności od jednostek powiązanych	-	-
Należności od jednostek pozostałych	370	326
Należności długoterminowe netto	370	326
Odpisy aktualizujące wartość należności	-	-
Należności długoterminowe brutto	370	326

NOTA 26**Należności długoterminowe (struktura walutowa)**

	31 grudnia 2023	31 grudnia 2022
W walucie polskiej	370	326
W walutach obcych (po przeliczeniu na zł)	-	-

Należności długoterminowe razem	370	326
	<u> </u>	<u> </u>
	<u> </u>	<u> </u>

NOTA 27**Zmiana stanu odpisów aktualizujących należności długoterminowe**

	31 grudnia 2023	31 grudnia 2022
Stan na początek okresu	-	-
Zwiększenia	-	-
Zmniejszenia	-	-
	<u> </u>	<u> </u>
Stan odpisów aktualizujących wartość należności długoterminowych na koniec okresu	-	-
	<u> </u>	<u> </u>
	<u> </u>	<u> </u>

NOTA 28**Nieruchomości inwestycyjne**

Nieruchomości inwestycyjne wycenia się zgodnie z modelem kosztowym, czyli według cen nabycia bądź kosztów wytworzenia, pomniejszonych o odpisy amortyzacyjne, a także odpisy z tytułu trwałej utraty wartości

NOTA 29**Zmiana stanu nieruchomości**

	31 grudnia 2023	31 grudnia 2022
Stan na początek okresu	366	2 442
Zwiększenia	-	-
Zmniejszenia z tytułu:	10	2 076
- z tytułu korekty MSSF 16	-	-
- z tytułu amortyzacji	10	87
- z tytułu zmiany przeznaczenia	-	1 989
	<u> </u>	<u> </u>
Stan na koniec okresu	356	366
	<u> </u>	<u> </u>
	<u> </u>	<u> </u>

NOTA 30**Tabela ruchu nieruchomości inwestycyjnych**

	rok zakończony 31 grudnia 2023	rok zakończony 31 grudnia 2022
Wartość nieruchomości inwestycyjnych brutto na początek okresu	3 195	3 195
Zwiększenia (z tytułu)	- 2 125	- 2 125
- zmiana przeznaczenia		-

- korekta prezentacyjna umów wg MSSF 16	- 2 125	- 2 125
Zmniejszenia (z tytułu)	617	617
- korekty wartości	617	617
- sprzedaży]	-	-
Wartość nieruchomości inwestycyjnych brutto na koniec okresu	453	453
Skumulowana amortyzacja na początek okresu	88	723
Amortyzacja za okres (z tytułów)	- 10	- 636
- odpisów	10	101
- zmniejszenia (likwidacja, sprzedaż, wynajem)	-	- 735
Skumulowana amortyzacja (umorzenie) na koniec okresu	98	88
Wartość netto nieruchomości inwestycyjnych na koniec okresu	355	366

NOTA 31

Długoterminowe aktywa finansowe

Na dzień bilansowy ZPUE posiada:

Udział w spółce „Zawod bocznych kompletnych transformatorowych podstacji” OOO w miejscowości Tomaszewo (obwód Leningradzki, Federacja Rosyjska), stanowiący 100% kapitału zakładowego tej spółki oraz uprawniający ZPUE S.A. do wykonywania 100% głosów na zgromadzeniu wspólników tej spółki. Wartość nominalna nabytego udziału wynosi 85.010.000,00 rubli. Nabyte udziały zostały w całości objęte odpisem aktualizującym. Wartość księgową udziałów wynosi: 0 tys. zł. Odpis został odniesiony na obniżenie wyniku roku 2017 w kwocie 5 000 tys. zł., na obniżenie wyniku roku 2018 w kwocie: 5 433 tys. zł. oraz na obniżenie wyniku roku 2020 w kwocie: 463 tys. zł..

Udział w spółce ZPUE Ukraina. (obwód dnipropropietrowski, Ukraina), stanowiący 80% kapitału zakładowego tej spółki oraz uprawniający ZPUE S.A. do wykonywania 80% głosów na zgromadzeniu wspólników tej spółki. Kapitał zakładowy spółki ZPUE Ukraina. wynosi 8 000,00 euro. Udziały zostały objęte odpisem aktualizującym. Wartość księgową udziałów wynosi: 0 tys. zł. Odpis został odniesiony na wynik finansowy 2021 roku w kwocie 37 tys. zł.

18 udziałów w spółce Auto Sprzęt Sp. z o.o. w Katowicach o wartości łącznej 9 tys. zł. Posiadane przez ZPUE S.A. udziały stanowią 18% w kapitale zakładowym. Nabyte udział zostały objęte odpisem aktualizującym. Wartość księgową udziałów wynosi: 0 tys. zł.

30 akcji imiennych uprzywilejowanych spółki Drogowa Trasa Średnicowa S.A. w Katowicach o wartości nominalnej 1 tys. zł. każda. Posiadane przez ZPUE S.A. akcje stanowią 1,22% w kapitale zakładowym. Wartość księgową akcji wynosi: 30 tys. zł.

10 akcji zwykłych spółki Śląskie Centrum Logistyki S.A. w Gliwicach o wartości nominalnej 100 zł. każda. Posiadane przez ZPUE S.A. akcje stanowią 0,003% w kapitale zakładowym. Wartość księgową akcji wynosi: 1 tys. zł.

Ponadto Grupa ZPUE S.A. jest wspólnikiem mniejszościowym spółki Horyzont ZPUE S.A. Sp. k. z siedzibą we Włoszczowie (jako komplementariusz. Nabyte udział zostały objęte odpisem aktualizującym. Wartość księgową udziałów wynosi: 0 tys. zł.

Konsolidacją objęto sprawozdania finansowe spółek:

ZPUE S.A.

e-zpue S.A.

W skonsolidowanym sprawozdaniu finansowym udziały spółce zależnej podlegały wyłączeniu. Nie objęto konsolidacją sprawozdań finansowych pozostałych jednostek zależnych, ze względu na małą istotność danych w wartościach skonsolidowanych grupy.

Konsolidacją nie objęto również sprawozdań spółek powiązanych w inny sposób niż kapitałowy.

NOTA 32**Długoterminowe aktywa finansowe**

	31 grudnia 2023	31 grudnia 2022
W jednostkach zależnych, w tym:	-	-
- udziały i akcje	-	-
- udzielone pożyczki	-	-
- inne długoterminowe aktywa finansowe	-	-
W jednostkach pozostałych, w tym:	31	35
- udziały i akcje	31	35
- udzielone pożyczki	-	-
Długoterminowe aktywa finansowe, razem	<u>31</u>	<u>35</u>

NOTA 33**Zmiana stanu długoterminowych aktywów finansowych**

	31 grudnia 2023	31 grudnia 2022
Stan na początek okresu	35	1 726
Zwiększenia	-	-
Zmniejszenia, w tym:	4	1 691
- spłata pożyczki	-	-
- zmiana prezentacji pożyczki	-	-
- utworzenie odpisu aktualizującego wartość udziałów	-	-
- likwidacja/sprzedaż udziałów spółki	4	-
- przekwalifikowanie do krótkoterminowych aktywów finansowych	-	1 691
Długoterminowe aktywa finansowe, razem	<u>31</u>	<u>35</u>

NOTA 34**Inne inwestycje długoterminowe**

Inne inwestycje długoterminowe stanowią środki trwale z grupy od 3 do 8 KŚT przeznaczone na wynajem długoterminowy. Wartość innych inwestycji długoterminowych wykazywana jest w wartości godziwej. Wartość godziwa ustalana jest na podstawie dowodów pochodzących z rynku w momencie zakupu korygowanych ekonomicznym bądź prawnym zużyciem. Nie istnieją ograniczenia w realizacji korzyści z inwestycji długoterminowych bądź przekazywania przychodu i zysku z tego tytułu. Jednostka jest zobowiązana do utrzymania stanu technicznego przedmiotów najmu zapewniającego charakter przeznaczenia. W ocenie zarządu wartość pozostałych inwestycji długoterminowych po korekcie o odpisy aktualizujące odpowiada wartości godziwej.

NOTA 35**Inne inwestycje długoterminowe**

	31 grudnia 2023	31 grudnia 2022
Inne inwestycje długoterminowe	370	52
Inne inwestycje długoterminowe, razem	<u>370</u>	<u>52</u>

NOTA 36**Aktywa z tytułu wykonawstwa**

	31 grudnia 2023	31 grudnia 2022
Stan na początek okresu	4 525	3 450
Stan na koniec okresu	4 011	4 525
Przychody z tytułu wykonawstwa w rachunku zysków i strat	<u>148 038</u>	<u>133 869</u>

W pozycji wykazane są aktywa z tytułu realizacji kompleksowych umów dostawy urządzeń wraz z montażem.

Pozycja obejmuje wartość niezrealizowanych na dzień bilansowy projektów

W pozycji wykazane są aktywa z tytułu realizacji kompleksowych umów dostawy urządzeń wraz z montażem. Pozycja obejmuje wartość niezrealizowanych na dzień bilansowy projektów. W roku 2023 Grupa zrealizowała przychody z tytułu wykonawstwa w kwocie 148 038 tys. zł. W analogicznym okresie roku ubiegłego wartość zrealizowanych przychodów z tytułu wykonawstwa wyniosła: 132 886 tys. zł. Dla ustalenia wartości aktywów z tytułu usług wykonawstwa Grupa przyjmuje poniesione koszty dotyczące rozpoczętych, lecz niezafakturowanych umów na dostawę urządzeń wraz z montażem.

NOTA 37**Zmiana stanu innych inwestycji długoterminowych**

	31 grudnia 2023	31 grudnia 2022
Stan na początek okresu	52	152
Zwiększenia	354	21
Zmniejszenia z tytułu:	35	121
- korekty MSSF 16	0	-
- z tytułu amortyzacji	36	22
- zmiany przeznaczenia inwestycji	-1	99
Stan na koniec okresu	<u>370</u>	<u>52</u>

NOTA 38**Inne inwestycje długoterminowe (struktura walutowa)**

	31 grudnia 2023	31 grudnia 2022
W walucie polskiej	370	52
W walutach obcych	-	-
Razem inne inwestycje długoterminowe	<u>370</u>	<u>52</u>

NOTA 39**Zapasy**

	31 grudnia 2023	31 grudnia 2022
Materiały	81 667	81 202
Półprodukty produkcja w toku	83 697	76 294

Produkty gotowe:	29 510	27 272
Towary	186	149
Zapasy razem (wartość bilansowa)	195 060	184 917
Odpisy aktualizujące wartość zapasów	18 775	13 002
Zapasy razem	213 835	197 919

Nota 40

Odpisy aktualizujące wartość zapasów

	31 grudnia 2023	31 grudnia 2022
Wartość odpisów aktualizujących zapasy na początek okresu	13 002	9 590
Zmiana odpisów aktualizujących zapasy	5 774	431
Wartość odpisów aktualizujących zapasy	18 776	13 002

NOTA 41

Należności z tytułu dostaw i usług, oraz pozostałe należności

	31 grudnia 2023	31 grudnia 2022
Od jednostek powiązanych w tym:	823	1 370
- z tytułu dostaw i usług	823	1 370
Od pozostałych jednostek w tym:	-	238 045
- z tytułu dostawy i usług o okresie spłaty:	339 654	228 363
Do 12 miesięcy	316 066	228 363
- z tytułu podatków, dotacji, ceł, ubezpieczeń oraz innych świadczeń	100	163
- dochodzone na drodze sądowej	-	-
- inne	23 488	9 519
Rozliczenia międzyokresowe	7 781	5 991
Należności ogółem (netto)	348 258	245 406
Odpis aktualizujący wartość należności	41 216	39 098
Należności brutto	389 870	284 504

Na dzień 31.12.2023 Grupa posiada należności z tytułu udzielonych pożyczek:

- jednostce zależnej BKTP w Rosji na podstawie umowy pożyczki z dnia 11.05.2017. Wartość pożyczki: 300 tys. zł. Oprocentowanie 3,67% w skali roku. Termin zwrotu pożyczki – do dnia 31.12.2024 r. W związku z dużym prawdopodobieństwem braku spłaty pożyczki, pozostała do zwrotu kwota należności z tytułu pożyczki została w całości objęta odpisem aktualizacyjnym.
- jednostce zależnej BKTP w Rosji na podstawie umowy pożyczki z dnia 12.05.2017. Wartość pożyczki: 1 000 tys. zł. Oprocentowanie 3,67% w skali roku. Termin zwrotu pożyczki – do dnia 31.12.2024 r. W związku z dużym prawdopodobieństwem braku spłaty pożyczki, pozostała do zwrotu kwota należności z tytułu pożyczki została w całości objęta odpisem aktualizacyjnym.;
- jednostce zależnej BKTP w Rosji na podstawie umowy pożyczki z dnia 27.06.2017. Wartość pożyczki: 800 tys. zł. Oprocentowanie 3,67% w skali roku. Termin zwrotu pożyczki – do dnia 31.12.2024 r. W związku z dużym prawdopodobieństwem braku spłaty pożyczki, pozostała do zwrotu kwota należności z tytułu pożyczki została w całości objęta odpisem aktualizacyjnym.;
- jednostce zależnej BKTP w Rosji na podstawie umowy pożyczki z dnia 17.07.2017. Wartość pożyczki: 1 100 tys. zł. Oprocentowanie 3,67% w skali roku. Termin zwrotu pożyczki – do dnia 31.12.2024 r. W związku z dużym prawdopodobieństwem

braku spłaty pożyczki, pozostała do zwrotu kwota należności z tytułu pożyczki została w całości objęta odpisem aktualizacyjnym;

- jednostce zależnej BKTP w Rosji na podstawie umowy pożyczki z dnia 30.08.2017. Wartość pożyczki: 1 200 tys. zł. Oprocentowanie 3,67% w skali roku. Termin zwrotu pożyczki - 31.12.2024 r. W związku z dużym prawdopodobieństwem braku spłaty pożyczki, pozostała do zwrotu kwota należności z tytułu pożyczki została w całości objęta odpisem aktualizacyjnym.

Spółka zależna BKTP nie dokonała spłaty pożyczek w 2024 roku.

NOTA 42

Należności krótkoterminowe od jednostek powiązanych

	31 grudnia 2023	31 grudnia 2022
Z tytułu dostaw i usług	823	1 370
Inne	-	-
Dochodzone na drodze sądowej	-	-
Należności krótkoterminowe od jednostek powiązanych netto	823	1 370
Odpisy aktualizujące wartość należności od jednostek powiązanych	15 441	16 394
Należności krótkoterminowe od jednostek powiązanych brutto, razem	16 264	17 764

NOTA 43

Zmiana stanu odpisów aktualizujących należności krótkoterminowe

	31 grudnia 2023	31 grudnia 2022
Stan na początek okresu	43 498	39 450
Zwiększenia – utworzenie odpisów	7 628	7 120
Zmniejszenia – rozwiązania odpisów	9 514	7 474
Stan odpisów aktualizujących wartość należności krótkoterminowych na koniec okresu	41 612	39 096

NOTA 44

Należności krótkoterminowe brutto (struktura walutowa)

	31 grudnia 2023	31 grudnia 2022
W walucie PLN	229 556	236 552
W walutach obcych (wg walut po przeliczeniu na PLN)	110 947	41 960
- w walucie EUR	110 833	37 363
- w walucie USD	91,00	37 363
- w walucie CZK	0,00	4 440
- inne	23,00	157
Należności krótkoterminowe	340 503	278 512

Należności z tytułu dostaw i usług związane z normalnym tokiem sprzedaży, to należności z terminem spłaty do trzech miesięcy.

NOTA 45**Należności z tytułu dostaw i usług przeterminowane brutto z podziałem na należności niespłacone w terminie**

	31 grudnia 2023	31 grudnia 2022
Do 1 miesiąca	381	49 698
Powyżej 1 miesiąca do 3 miesięcy	23	10 442
Powyżej 3 miesięcy do 6 miesięcy	0	2 935
Powyżej 6 miesięcy do 1 roku	0	6 955
Powyżej 1 roku	15 858	27 793
	<hr/>	<hr/>
Należności z tytułu dostaw i usług przeterminowane razem (brutto)	16 262	96 823
Odpisy aktualizujące wartość należności z tytułu dostaw i usług przeterminowane	15 441	29 912
Należności z tytułu dostaw i usług, przeterminowane razem (brutto)	821	66 911
	<hr/> <hr/>	<hr/> <hr/>

NOTA 46**Należności z tytułu dostaw i usług brutto o pozostałym od dnia bilansowego okresie spłaty**

	31 grudnia 2023	31 grudnia 2022
Do 1 miesiąca	130 274	108 332
Powyżej 1 miesiąca do 3 miesięcy	72 388	54 566
Powyżej 3 miesięcy do 6 miesięcy	0	304
Powyżej 6 miesięcy do 1 roku	13	13
Powyżej roku	112	129
Należności przeterminowane	145 776	96 823
	<hr/>	<hr/>
Należności z tytułu dostaw i usług, razem	348 563	260 167
Odpisy aktualizujące wartość należności z tytułu dostaw i usług	31 675	30 435
Należności z tytułu dostaw i usług, razem	316 888	229 732
	<hr/> <hr/>	<hr/> <hr/>

NOTA 47**Inwestycje krótkoterminowe**

	31 grudnia 2023	31 grudnia 2022
W jednostkach powiązanych	-	-
- inne krótkoterminowe aktywa pieniężne	-	-
W jednostkach pozostałych	-	-
- udzielone pożyczki	-	-
Środki pieniężne i inne aktywa pieniężne	137 546	64 802
- środki pieniężne w kasie i na rachunkach	17 993	34 317
- inne środki pieniężne	86 960	28 741
- inne aktywa pieniężne	32 593	1 744
	<hr/>	<hr/>
Inwestycje krótkoterminowe, razem	137 546	64 802
	<hr/> <hr/>	<hr/> <hr/>

NOTA 48**Środki pieniężne i inne aktywa pieniężne (struktura walutowa)**

	31 grudnia 2023	31 grudnia 2021
W walucie PLN	4 839	17 775
W walutach obcych (wg walut po przeliczeniu na PLN)	100 114	3 994
- w walucie EUR	99 817	2 792
- w walucie USD	4	7
- w walucie CZK	290	1 185
- inne	3	9
Środki pieniężne, razem	104 953	21 769

NOTA 49**Środki pieniężne i ekwiwalenty środków pieniężnych podlegających ograniczeniu**

Środki pieniężne na koniec okresu o ograniczonej możliwości dysponowania wynoszą 4 219 PLN.

NOTA 50**Krótkoterminowe rozliczenia międzyokresowe**

	31 grudnia 2023	31 grudnia 2022
Czynne rozliczenia międzyokresowe kosztów, w tym:	3 096	2 253
- rozliczenia z tytułu ubezpieczeń	2 193	1 673
- rozliczenia związane z przedpłatą na prenumeratę i abonamentem	148	51
- podatek od nieruchomości	0	43
- pozostałe	755	486
Vat do rozliczenia w następnych okresach	4 685	3 738
Krótkoterminowe rozliczenia międzyokresowe, razem	7 781	5 991

NOTA 51**Kapitał podstawowy**

	31 grudnia 2023	31 grudnia 2022
Akcje imienne uprzywilejowane serii A o wartości nominalnej 8,83 PLN każda	883 000	883 000
Akcje zwykłe, na okaziciela serii A o wartości nominalnej 8,83 PLN każda	4 415 000	4 415 000
Akcje zwykłe, na okaziciela serii B o wartości nominalnej 8,83 PLN każda	2 059 597,50	2 059 597,50
Akcje zwykłe, na okaziciela serii C o wartości nominalnej 8,83 PLN każda	942 602,50	942 602,50
Akcje zwykłe, na okaziciela serii D o wartości nominalnej 8,83 PLN każda	160 061,41	160 061,41
Akcje zwykłe, na okaziciela serii E o wartości nominalnej 8,83 PLN każda	529 800	529 800
Akcje zwykłe, na okaziciela serii F o wartości nominalnej 8,83 PLN każda	3 371 938,59	3 371 938,59
Akcje zwykłe, na okaziciela serii G o wartości nominalnej 8,83 PLN każda	8,83	8,83
	12 362 008,83	12 362 008,83

Na liczbę 1.400.001 akcji składało się: 100.000 akcji imiennych uprzywilejowanych oraz 1.300.000 akcji zwykłych na okaziciela i 1 akcja zwykła imienna

Akcje serii A imienne uprzywilejowane są co do głosu: 1 akcja uprawnia do oddania 5 głosów na WZA, do dywidendy w wysokości 2 jednostek powyżej stopy redyskontowej weksli krajowych NBP. Akcjom serii A (na okaziciela), B i C, D, E, F, G przypada jeden głos na akcję. Akcje wszystkich serii są jednakowo uprzywilejowane co do dywidendy (z wyjątkiem akcji imiennych uprzywilejowanych serii A) oraz zwrotu z kapitału.

Grupa w procesie zarządzania kapitałem opiera się o zapisy Kodeksu Spółek Handlowych.

NOTA 52

Zmiana stanu rezerw z tytułu odroczonego podatku dochodowego

	31 grudnia 2023	31 grudnia 2022
Stan rezerw z tytułu odroczonego podatku dochodowego na początek okresu:	16 158	17 029
Odniesionej na wynik finansowy	12 385	13 192
Odniesionej na kapitał własny	3 773	3 837
Odniesionej na wartość firmy lub ujemną wartość firmy	-	-
Zwiększenia	1 549	1 907
Odniesione na wynik finansowy	1 549	1 907
Odniesione na kapitał własny	-	-
Odniesione na wartość firmy lub ujemną wartość firmy	-	-
Zmniejszenia	997	2 778
Odniesione na wynik finansowy	933	2 714
Odniesione na kapitał własny	64	64
Odniesione na wartość firmy lub ujemną wartość firmy	-	-
Stan rezerwy z tytułu odroczonego podatku dochodowego na koniec okresu:	16 710	16 158
Odniesionej na wynik finansowy	13 001	12 385
Odniesionej na kapitał własny	3 709	3 773
Odniesionej na wartość firmy lub ujemną wartość firmy	-	-

W sprawozdaniu z sytuacji majątkowej rezerwa z tytułu odroczonego podatku została zaprezentowana jako różnica pomiędzy aktywem z tytułu podatku odroczonego i rezerwy z tytułu podatku odroczonego

NOTA 53

Zmiana stanu długoterminowej rezerwy na świadczenia emerytalne i podobne

	31 grudnia 2023	31 grudnia 2022
Stan na początek okresu	3 728	2 988
zwiększenia	195	741
zmniejszenia	-	-
Stan na koniec okresu	3 923	3 729

NOTA 54**Zmiana stanu krótkoterminowej rezerwy na świadczenia emerytalne**

	<i>31 grudnia 2023</i>	<i>31 grudnia 2022</i>
Stan na początek okresu	9 074	8 720
zwiększenia	2 102	354
zmniejszenia	-	-
Stan na koniec okresu	11 176	9 074

NOTA 55**Zmiana stanu krótkoterminowej rezerwy usługi wykonawstwa**

	<i>31 grudnia 2023</i>	<i>31 grudnia 2022</i>
Stan na początek okresu	1 666	2 761
zwiększenia	-	-
zmniejszenia	172	1 095
Stan na koniec okresu	1 494	1 666

NOTA 56**Zmiana stanu pozostałych rezerw krótkoterminowych**

	<i>31 grudnia 2023</i>	<i>31 grudnia 2022</i>
Stan na początek okresu	4 835	5 294
zwiększenia	22 230	6 064
zmniejszenia	6 692	6 522
Stan na koniec okresu	20 373	4 835

NOTA 57**Zobowiązania długoterminowe**

	<i>31 grudnia 2023</i>	<i>31 grudnia 2022</i>
Wobec pozostałych jednostek w tym:	35 257	170 861
- kredyty i pożyczki	25 120	160 398
- inne zobowiązania leasingu finansowego	10 132	10 457
- inne	5	6
Zobowiązania długoterminowe, razem	35 257	170 861

NOTA 58**Zobowiązania długoterminowe, pozostałym od dnia bilansowego okresie spłaty**

	<i>31 grudnia 2023</i>	<i>31 grudnia 2022</i>
Powyżej 1 roku do 3 lat	31 779	113 269
Powyżej 3 do 6 lat	3 478	57 592
Powyżej 5 lat	-	6
Zobowiązania długoterminowe, razem	<u>35 257</u>	<u>170 861</u>

NOTA 59**Zobowiązania długoterminowe z tytułu umów leasingu o pozostałym od dnia bilansowego okresie spłaty**

	<i>31 grudnia 2023</i>	<i>31 grudnia 2022</i>
Powyżej 1 roku do 3 lat	6 653	8 959
Powyżej 3 do 6 lat	3 479	1 499
Powyżej 5 lat	-	-
Zobowiązania długoterminowe, razem	<u>10 132</u>	<u>10 458</u>

NOTA 60**Zobowiązania długoterminowe struktura walutowa**

	<i>31 grudnia 2023</i>	<i>31 grudnia 2022</i>
W walucie polskiej PLN	30 633	168 147
W walucie EUR	4 625	2 714
W walucie USD	-	-
Zobowiązania długoterminowe, razem	<u>35 258</u>	<u>170 861</u>

NOTA 61**Zobowiązania krótkoterminowe**

	<i>31 grudnia 2023</i>	<i>31 grudnia 2022</i>
Wobec jednostek powiązanych	16 452	10 652
Wobec jednostek pozostałych, w tym:	399 960	361 482
- kredyty i pożyczki	122 209	138 300
- inne zobowiązania finansowe (z tyt. leasingu)	8 238	7 740
- zobowiązania z tyt. Emisji dłużnych papierów wartościowych	-	1 194

- z tytułu dostaw i usług, o okresie wymagalności:	165 500	138 500
Do 12 miesięcy	165 500	138 500
- zaliczki otrzymane na dostawę	58 949	40 016
- z tytułu podatków, ceł, ubezpieczeń i innych świadczeń	23 415	17 552
- z tytułu wynagrodzeń	18 602	15 443
- inne	3 047	2 727
Zobowiązania krótkoterminowe, razem	416 413	372 134

NOTA 62

Zobowiązania krótkoterminowe brutto (struktura walutowa)

	31 grudnia 2023	31 grudnia 2022
W walucie PLN	356 628	337 521
W walucie EUR	55 257	34 575
W walucie USD	4 486	-
Inne	42	38
Zobowiązania krótkoterminowe, razem	416 413	372 134

NOTA 63

Zobowiązania z tytułu kredytów i pożyczek

Bank	Rodzaj kredytu	Cel	Umowa	Wartość przyznana	Wartość zobowiązani	Waluta kredytu	Okres kredytu	Zabezpieczenie kredytu
				(w tys. zł.)	a 31.12.2023 r. (w tys. zł.)			
Bank Handlowy SA	kredyt w r-ku bieżącym	finansowanie bieżącej działalności gospodarczej	Umowa o Kredyt w Rachunku Bieżącym Nr BDK/KR-RB/000091885/0015/22 z dnia 29.03.2022 r.	125 000	78 946	PLN, EUR, USD	11.07.2025	oświadczenie Kredytobiorcy o poddaniu się egzekucji
	kredyt terminowy	refinansowanie	Umowa o Kredyt Długoterminowy Nr BDK/KR-D/000091885/0014/22 z dnia 29.03.2022 r.	24 313	12 953	PLN	03.03.2025	hipoteka łączna, hipoteki z tytułu umów hedgingowych, Umowa o przelew wierzycielności z tytułu Umowy ubezpieczenia budynków i budowli na nieruchomości, oświadczenie Kredytobiorcy o poddaniu się egzekucji
	limit na gwarancje	wystawianie gwarancji bankowych i akredytyw	Umowa ramowa o linię rewalwingową na udzielanie gwarancji bankowych i otwieranie akredytyw Nr BDK/URT/000091885/0007/23	30 000	5 678	PLN, EUR, USD	03.07.2024	oświadczenie o poddaniu się egzekucji w formie aktu notarialnego w trybie art. 777 § 1 pkt. 5) KPC
Santander Bank Polska SA	kredyt w r-ku bieżącym	finansowanie bieżącej działalności gospodarczej	Umowa o kredyt w rachunku bieżącym nr K00149/22 z dnia 28.03.2022 r.	45 000	3 447	PLN	29.02.2024	zastaw rejestrowy na wierzycielności wynikającej z Umowy rachunku bankowego, oświadczenie Kredytobiorcy o poddaniu się egzekucji
	kredyt terminowy	refinansowanie	Umowa o kredyt inwestycyjny nr K00152/22 z dnia 28.03.2022 r.	34 800	18 892	PLN	28.02.2025	hipoteka umowna łączna, hipoteki z tytułu umów hedgingowych, Umowa o przelew wierzycielności z tytułu Umowy ubezpieczenia budynków i budowli na nieruchomości, zastaw rejestrowy na wierzycielności wynikającej z Umowy rachunku bankowego, oświadczenie Kredytobiorcy o poddaniu się egzekucji

Skonsolidowane sprawozdanie finansowe Grupy Kapitałowej ZPUE SA za rok 2023

	limit na gwarancje	finansowanie handlu	Umowa o limit na gwarancje nr K00150/22 z dnia 28.03.2022 r.; Aneks nr 1 z dnia 19.08.2022 r.	30 000	14 298	PLN, EUR, USD, GBP, CHF, YEN, HUF	29.02.2024	oświadczenie Kredytobiorcy o poddaniu się egzekucji
ING Bank Śląski SA	kredyt odnawialny w r-ku bieżącym	finansowanie bieżącej działalności gospodarczej	Umowa nr 894/2022/00002114 /00 z dnia 28.03.2022 r.; Aneks nr 1 z dnia 28.07.2022 r.	30 000	5 524	PLN	30.03.2024	oświadczenie Kredytobiorcy o poddaniu się egzekucji
	kredyt terminowy	refinansowanie	Umowa nr 894/2022/00002119 /00 z dnia 28.03.2022 r.; Aneks nr 1 z dnia 6.09.2022 r.	29 176	16 193	PLN	30.03.2025	oświadczenie Kredytobiorcy o poddaniu się egzekucji, hipoteka umowna łączna, cesja praw z polisy ubezpieczeniowej
Credit Agricole Bank Polska SA	kredyt odnawialny w r-ku bieżącym	finansowanie bieżącej działalności gospodarczej	Umowa nr KRV/S/8/2022 z dnia 12.07.2022; Aneks nr 1 z dnia 19.07.2022 r.	30 000	7 127	PLN	28.06.2024	zastaw rejestrowy i finansowy na rachunkach bankowych, oświadczenie Kredytobiorcy o poddaniu się egzekucji
BNP Paribas Bank Polska SA	kredyt w r-ku bieżącym	finansowanie bieżącej działalności gospodarczej	Umowa wielocelowej linii kredytowej z dnia 05.07.2011 nr WAR/2001/11/167/CB	60 000 tym:	4 247	PLN	16.10.2025	zastaw rejestrowy na wierzelnosciach z rachunków bankowych, zastaw finansowy na prawach do środków finansowych, oświadczenie Kredytobiorcy o poddaniu się egzekucji
		wystawianie gwarancji bankowych i akredytyw	Zmiana nr 22 z dnia 24.08.2022 r.	50 000 podlimit na gwarancje	7 688	PLN, EUR, USD		

Wykaz gwarancji bankowych otrzymanych przez ZPUE S.A. (według stanu na 31.12.2023 r.) – w tys. zł.

LP.	BANK	KWOTA GWARANCJI	WALUTA	DATA UDZIELENIA GWARANCJI	DATA OBOWIĄZYWANIA	TERMIN WAŻNOŚCI	RODZAJ GWARANCJI
1.	BZ WBK SA / SANTANDER BANK POLSKA SA	167 527,37	PLN	22.12.2017	13.08.2019	11.11.2024	usunięcia wad i usterek
2.	BZ WBK SA / SANTANDER BANK POLSKA SA	132 102,00	PLN	04.10.2018	26.07.2019	10.07.2024	rękojmi i gwarancja jakości
3.	SANTANDER BANK POLSKA SA	14 949,24 od 08.01.2024	EUR	17.01.2019	17.01.2019	07.01.2025	zapłaty
4.	SANTANDER BANK POLSKA SA	106 990,31	PLN	20.03.2019	21.03.2020	30.06.2026	zabezpieczenie właściwego usunięcia wad i usterek
5..	SANTANDER BANK POLSKA SA	32 008,94	PLN	18.01.2021	12.02.2021	30.04.2024	należytego wykonania umowy
6.	SANTANDER BANK POLSKA SA	81 743,34	PLN	16.12.2021	16.12.2021	11.12.2026	wykonanie umowy ; usunięcia wad i usterek
7..	SANTANDER BANK POLSKA SA	57 389,75	PLN	21.07.2023	01.09.2023	31.08.2025	zapłaty
8..	SANTANDER BANK POLSKA SA	77 100,00	PLN	13.09.2022	13.09.2022	04.03.2025	należytego wykonania umowy REDUKCJA ; usunięcia wad i usterek
9.	SANTANDER BANK POLSKA SA	20 704,04	PLN	30.11.2022	22.09.2023	07.10.2025	należytego wykonania umowy REDUKCJA gwarancji i rękojmi za wady

10.	SANTANDER BANK POLSKA SA	854 362,11	PLN	15.12.2022	23.12.2023	13.12.2028	należytego wykonania REDUKCJA i rękojmi i gwarancji
11.	SANTANDER BANK POLSKA SA	181 500,00	PLN	02.02.2023	25.07.2023	31.01.2029	należytego wykonania umowy redukcja oraz gwarancji i rękojmi za wady
12.	SANTANDER BANK POLSKA SA	789 700,00	PLN	23.02.2023	23.02.2023	30.12.2023	zwrotu zaliczki
13.	BNP Paribas	1 333 000,00	PLN	13.03.2023	13.03.2023	02.01.2024	zwrotu zaliczki
14.	BNP Paribas	256 491,90	EUR	13.04.2023	13.04.2023	30.06.2028	należyte wykonanie umowy plus usunięcie wad i usterek
15.	SANTANDER BANK POLSKA SA	525 000,00	EUR	27.04.2023	27.04.2023	30.01.2025	zwrotu zaliczki
16.	SANTANDER BANK POLSKA SA	2 511 291,00	PLN	22.05.2023	22.05.2023	01.03.2024	zwrotu zaliczki
17.	SANTANDER BANK POLSKA SA	1 919 080,00	PLN	22.05.2023	22.05.2023	01.04.2027	należytego wykonania umowy
18.	SANTANDER BANK POLSKA SA	2 057 790,00	PLN	02.06.2023	02.06.2023	22.01.2024	zwrotu zaliczki
19.	SANTANDER BANK POLSKA SA	15 000,00	EUR	27.06.2023	04.07.2023	31.12.2023	zwrotu zaliczki
20.	SANTANDER BANK POLSKA SA	147 384,09	EUR	27.07.2023	27.07.2023	31.12.2023	zwrotu zaliczki
21.	SANTANDER BANK POLSKA SA	117 466,51	EUR	28.07.2023	28.07.2023	31.12.2023	zwrotu zaliczki
22.	SANTANDER BANK POLSKA SA	52 987,50	EUR	17.08.2023	17.08.2023	01.03.2024	zwrotu zaliczki
23.	SANTANDER BANK POLSKA SA	289 812,60	PLN	19.09.2023	19.09.2023	30.08.2028	należytego wykonania
24.	BNP Paribas	150 806,70	PLN	21.09.2023	21.09.2023	17.02.2026	należytego wykonania

25.	CITI Handlowy	1 700 000,00	PLN	21.09.2023	21.09.2023	05.01.2024	wadialna
26.	BNP Paribas	171 783,00	EUR	25.09.2023	25.09.2023	14.05.2024	zaliczkowa
27.	BNP Paribas	130 500,00	EUR	25.09.2023	25.09.2023	16.09.2024	zaliczkowa
28.	BNP Paribas	54 720,00	EUR	09.10.2023	09.10.2023	15.04.2024	zaliczkowa
29.	BNP Paribas	205 000,00	EUR	16.10.2023	16.10.2023	15.02.2024	zaliczkowa
31.	BNP Paribas	79 500,00	EUR	16.10.2023	16.10.2023	15.02.2024	zaliczkowa
32.	BNP Paribas	33 750,00	PLN	26.10.2023	26.10.2023	25.10.2028	wykonania umowy
33.	BNP Paribas	459 000,00	EUR	08.11.2023	08.11.2023	16.06.2024	zaliczkowa
34.	BNP Paribas	80 000,00	PLN	20.11.2023	21.11.2023	23.02.2024	wadialna
35.	BNP Paribas	43 218,80	EUR	01.12.2023	01.12.2023	16.07.2024	zaliczkowa
36.	CITI Handlowy	3 978 281,25	PLN	07.12.2023	07.12.2023	12.08.2024	zwrotu zaliczki
37.	SANTANDER BANK POLSKA SA	1 086 907,95	PLN	12.12.2023	12.12.2023	30.05.2024	zwrotu zaliczki
38.	SANTANDER BANK POLSKA SA	8 334,48	EUR	15.12.2023	15.12.2023	01.09.2024	usunięcia wad i usterek
39.	SANTANDER BANK POLSKA SA	100 000,00	PLN	22.12.2023	03.01.2024	01.04.2024	wadialna

Znaczące umowy ubezpieczenia, gwarancje ubezpieczeniowe (według stanu na 31.12.2023 r.)

Lp.	Rodzaj polisy	Charakterystyka	Suma ubezpieczenia
1.	Ubezpieczenie odpowiedzialności cywilnej	Odpowiedzialność z tytułu posiadania mienia i wykonywanej działalności	50 000 tys. PLN
2.	Umowa generalna Ubezpieczenia kompleksowego przedsiębiorstw od wszystkich ryzyk	Ubezpieczenie kompleksowe przedsiębiorstw od wszystkich ryzyk (mienie osób trzecich, mienie pracownicze)	9 200 tys. PLN
		Nieruchomości, środki obrotowe, środki trwałe (w tym mienie w leasingu)	765 795 tys. PLN
3.	Ubezpieczenie transportowe		

		Ubezpieczenie mienia w transporcie krajowym i międzynarodowym. Polisa obrotowa Cargo	1 200 tys. PLN
4.	Ubezpieczenie lotnicze	Przedmiot ubezpieczenia: statek powietrzny typu BELL	2 200 tys. USD
6.	Ubezpieczenie D&O	Ubezpieczenie odpowiedzialności Członków Władz	50 000 tys. PLN
7.	Umowa generalna – flotowa	Ubezpieczenie komunikacyjne floty samochodowej	32 096 tys. PLN
8.	Umowa generalna o gwarancje ubezpieczeniowe	Gwarancje ubezpieczeniowe: zapłaty wadium, zwrotu zaliczki, należytego wykonania umowy/kontraktu, należytego usunięcia wad i usterek	56 500 tys. PLN (przyznany limit)

NOTA 64

Inne rozliczenia międzyokresowe

	31 grudnia 2023	31 grudnia 2022
Bierne rozliczenia międzyokresowe kosztów	-	-
Rozliczenia międzyokresowe przychodów	4 278	5 222
- krótkoterminowe – rozliczenie dotacji	866	1 037
- długoterminowe – rozliczenie dotacji	3 412	4 184
Inne rozliczenia międzyokresowe, razem	<u>4 278</u>	<u>5 222</u>

NOTA 65

Należności warunkowe od jednostek powiązanych

	31 grudnia 2023	31 grudnia 2022
Otrzymanych gwarancji i poręczeń	-	-
Pozostałe	-	-
Należności warunkowe od jednostek powiązanych kapitałowo, razem	<u>-</u>	<u>-</u>

NOTA 66

Zobowiązania warunkowe od jednostek powiązanych

	31 grudnia 2023	31 grudnia 2022
Udzielonych gwarancji i poręczeń	-	-
Pozostałe	-	-

Zobowiązania warunkowe od jednostek powiązanych kapitałowo, razem

-	-
-	-

NOTA 67

Jednostka dominująca całej Grupy

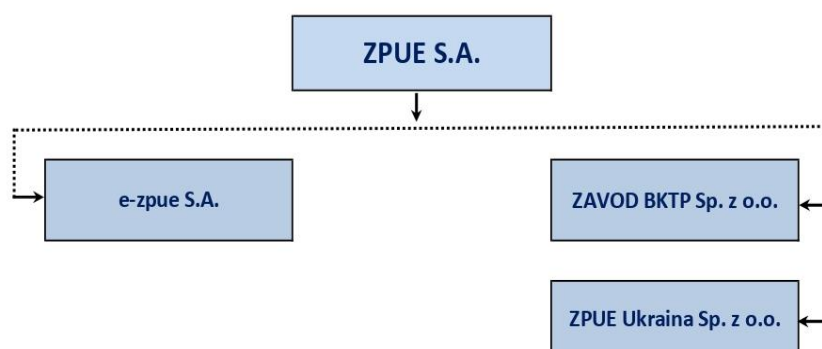

NOTA 68

Warunki transakcji z podmiotami powiązаныmi

ZPUE S.A. dokonywała w roku 2023 transakcji z jednostkami powiązаныmi. Transakcje te zawierane były na warunkach rynkowych. Spółka nie zidentyfikowała transakcji z innymi podmiotami powiązаныmi tj. kluczowymi członkami personelu, członkami ich rodzin itp.

- Zawod Блочных Комплектных Трансформаторовых Подстаций” ООО в Осiedlu Tołmaczewo (obwód Leningradzki, Federacja Rosyjska)

Przychody netto ze sprzedaży wyrobów gotowych i usług	0
Przychody netto ze sprzedaży materiałów	0
Koszt sprzedaży wyrobów gotowych i usług	0
Koszt sprzedaży materiałów	0
Pozostałe przychody operacyjne	0
Wartość należności (po uwzględnieniu odpisów)	0
Wartość zobowiązań	0
Udzielone pożyczki po uwzględnieniu odpisów	0

- ZPUE Ukraina Sp. z o.o.

Przychody netto ze sprzedaży wyrobów gotowych i usług	73
---	----

Przychody netto ze sprzedaży materiałów	0
Koszt sprzedaży wyrobów gotowych i usług	57
Koszt sprzedaży materiałów	0
Pozostałe przychody operacyjne	0
Wartość należności (po uwzględnieniu odpisów)	0
Wartość zobowiązań	0
· <i>Koronea sp. z o.o.</i>	
Przychody netto ze sprzedaży wyrobów gotowych i usług	12
Przychody netto ze sprzedaży materiałów	13
Koszt sprzedaży wyrobów gotowych i usług	12
Koszt sprzedaży materiałów	11
Pozostałe przychody operacyjne	739
Wartość należności	318
Wartość zobowiązań	2 627
· <i>Koronea GMBH</i>	
Przychody netto ze sprzedaży wyrobów gotowych i usług	0
Przychody netto ze sprzedaży materiałów	0
Koszt sprzedaży wyrobów gotowych i usług	0
Koszt sprzedaży materiałów	0
Pozostałe przychody operacyjne	0
Wartość należności	420
Wartość zobowiązań	0
· <i>Horyzont ZPUE S.A. Sp k.</i>	
Przychody netto ze sprzedaży wyrobów gotowych i usług	2
Przychody netto ze sprzedaży materiałów	0
Koszt sprzedaży wyrobów gotowych i usług	1
Koszt sprzedaży materiałów	0
Pozostałe przychody operacyjne	0
Wartość należności	0
Wartość zobowiązań	0
<i>Razem transakcje z podmiotami powiązanymi</i>	
Przychody netto ze sprzedaży wyrobów gotowych i usług	87
Przychody netto ze sprzedaży materiałów	13
Koszt sprzedaży wyrobów gotowych i usług	70
Koszt sprzedaży materiałów	11

Pozostałe przychody operacyjne	739
Wartość należności	738
Wartość zobowiązań	2 627
Udzielone pożyczki po uwzględnieniu odpisów	0

Transakcje z innymi podmiotami powiązаныmi (niekonsolidowanymi) – o innym niż kapitałowy sposobie powiązań

□ <i>Stolbud Włoszczowa S.A.</i> (podmiot nadzorowany przez członków organów nadzorujących i zarządzających ZPUE S.A.)	31.12.2023
Przychody netto ze sprzedaży wyrobów gotowych i usług	7
Przychody netto ze sprzedaży materiałów	0
Koszt sprzedaży wyrobów gotowych i usług	6
Koszt sprzedaży materiałów	0
Pozostałe przychody operacyjne	0
Wartość należności handlowych (po uwzględnieniu odpisu)	0
Wartość zobowiązań	0
· <i>Przedsiębiorstwo Usługowo-Handlowe CANDIA2 Teresa Wypychewicz (podmiot powiązany osobowo z członkiem organu nadzorującego ZPUE SA)</i>	
Przychody netto ze sprzedaży wyrobów gotowych i usług	11
Przychody netto ze sprzedaży materiałów	6
Koszt sprzedaży wyrobów gotowych i usług	10
Koszt sprzedaży materiałów	8
Pozostałe przychody operacyjne	4
Wartość należności handlowych (po uwzględnieniu odpisu)	0
Wartość zobowiązań	502
· <i>Villa Aromat Sp. z o.o.</i> (podmiot nadzorowany przez członków organów nadzorujących i zarządzających ZPUE S.A.)	
Przychody netto ze sprzedaży wyrobów gotowych i usług	101
Przychody netto ze sprzedaży materiałów	10
Koszt sprzedaży wyrobów gotowych i usług	92
Koszt sprzedaży materiałów	9
Pozostałe przychody operacyjne	15
Wartość należności handlowych (po uwzględnieniu odpisu)	10
Wartość zobowiązań	1 000
Inne należności finansowe	32 593
· <i>AIM Project Andrzej Grzybek (podmiot powiązany osobowo z członkiem organu nadzorującego ZPUE SA)</i>	
Przychody netto ze sprzedaży wyrobów gotowych i usług	0
Przychody netto ze sprzedaży materiałów	0

Koszt sprzedaży wyrobów gotowych i usług	0
Koszt sprzedaży materiałów	0
Pozostałe przychody operacyjne	0
Wartość należności handlowych (po uwzględnieniu odpisu)	0
Wartość zobowiązań	0
<i>· KORTRAK Sp. z o.o. (podmiot nadzorowany przez członków organów nadzorujących i zarządzających ZPUE S.A.)</i>	
Przychody netto ze sprzedaży wyrobów gotowych i usług	367
Przychody netto ze sprzedaży materiałów	88
Koszt sprzedaży wyrobów gotowych i usług	307
Koszt sprzedaży materiałów	48
Pozostałe przychody operacyjne	29
Wartość należności handlowych (po uwzględnieniu odpisu)	45
Wartość zobowiązań	12 254
<i>· Bogusław Wypychewicz (osoba zarządzająca)</i>	
Przychody netto ze sprzedaży wyrobów gotowych i usług	5
Przychody netto ze sprzedaży materiałów	0
Koszt sprzedaży wyrobów gotowych i usług	5
Koszt sprzedaży materiałów	0
Pozostałe przychody operacyjne	0
Wartość należności handlowych (po uwzględnieniu odpisu)	0
Wartość zobowiązań	2
<i>· Aim Project Piotr Grzybek (podmiot powiązany osobowo z członkiem organu nadzorującego ZPUE SA)</i>	
Przychody netto ze sprzedaży wyrobów gotowych i usług	0
Przychody netto ze sprzedaży materiałów	0
Koszt sprzedaży wyrobów gotowych i usług	0
Koszt sprzedaży materiałów	0
Pozostałe przychody operacyjne	0
Wartość należności handlowych (po uwzględnieniu odpisu)	0
Wartość zobowiązań	0
<i>· Koronea Investment Sarl (podmiot dominujący)</i>	
Przychody netto ze sprzedaży wyrobów gotowych i usług	0
Przychody netto ze sprzedaży materiałów	0
Koszt sprzedaży wyrobów gotowych i usług	0
Koszt sprzedaży materiałów	0
Pozostałe przychody operacyjne	0
Wartość należności handlowych (po uwzględnieniu odpisu)	0
Wartość zobowiązań	0

e-magazyny sp. z o.o. (podmiot zarządzany przez członka organu nadzorującego)

Przychody netto ze sprzedaży wyrobów gotowych i usług	162
Przychody netto ze sprzedaży materiałów	0
Koszt sprzedaży wyrobów gotowych i usług	147
Koszt sprzedaży materiałów	0
Pozostałe przychody operacyjne	0
Wartość należności handlowych (po uwzględnieniu odpisu)	0
Wartość zobowiązań	16

KONSUL TOMASZ GAJOS	0
Przychody netto ze sprzedaży wyrobów gotowych i usług	0
Przychody netto ze sprzedaży materiałów	0
Koszt sprzedaży wyrobów gotowych i usług	0
Koszt sprzedaży materiałów	0
Pozostałe przychody operacyjne	0
Wartość należności handlowych (po uwzględnieniu odpisu)	0
Wartość zobowiązań	0

Razem transakcje z podmiotami powiązanymi niekonsolidowanymi

<i>Przychody netto ze sprzedaży wyrobów gotowych i usług</i>	653
Przychody netto ze sprzedaży materiałów	104
Koszt sprzedaży wyrobów gotowych i usług	567
Koszt sprzedaży materiałów	65
Pozostałe przychody operacyjne	48
Wartość należności handlowych (po uwzględnieniu odpisu)	55
Wartość zobowiązań	13 774
Należności z tytułu emisji aktywów finansowych	28 691

NOTA 69

Pożyczka udzielona członkowi Zarządu

Osoby zarządzające i nadzorujące według stanu na 31.12.2023 r. ZPUE S.A. nie posiadały niespłaconych pożyczek. ZPUE SA zawarła umowy o zakazie konkurencji po ustaniu stosunku pracy z następującymi osobami zarządzającymi: Michałem Stępnem, Krzysztofem Jamrozem, Wojciechem Marcinkowskim. Zgodnie z powyższymi umowami osoby zarządzające zobowiązały się nie prowadzić działalności konkurencyjnej w stosunku do działalności wykonywanej przez Spółkę, przy czym zakaz takiej działalności obowiązuje przez okres 12 miesięcy od dnia ustania stosunku pracy. W okresie trwania zakazu Grupa zobowiązała się do wypłacania osobom zarządzającym comiesięcznego odszkodowania, które w przypadku Pana Michała Stępnia stanowi kwota 25% wynagrodzenia brutto uzyskanego za ostatni miesiąc obowiązywania umowy o pracę, natomiast w przypadku pozostałych osób 50% sumy wynagrodzenia wyliczonego jako iloczyn wynagrodzenia brutto uzyskanego za ostatni miesiąc obowiązywania umowy o pracę oraz ilości miesięcy obowiązywania zakazu. Jednocześnie osoby zarządzające w razie naruszenia zakazu konkurencji są zobowiązane do zapłaty określonej kary umownej na rzecz Spółki, a także ewentualnego odszkodowania uzupełniającego do wysokości wykazanej szkody.

NOTA 70**Wynagrodzenie osób zarządzających i nadzorujących**

Członkowie Zarządu Grupy ZPUE S.A. otrzymują miesięczne wynagrodzenie z tytułu pełnienia funkcji w organie zarządzającym oraz na podstawie zawartych ze Spółką umów o pracę. Ponadto w okresie sprawozdawczym członkowie Zarządu ZPUE S.A. otrzymywali również wynagrodzenie z tytułu pełnienia funkcji w radach nadzorczych spółek zależnych.

W okresie sprawozdawczym członkowie Zarządu nie otrzymali wynagrodzenia w formie opcji na akcje. Przepisy korporacyjne Spółki nie przewidują uprawnień dla członków Zarządu do otrzymania wynagrodzenia w formie opcji na akcje.

Członkowie Zarządu mogą korzystać z samochodów służbowych zarówno dla celów służbowych, jak i prywatnych - w Spółce obowiązują regulacje wewnętrzne w zakresie korzystania z samochodów służbowych, których konsekwencją jest wnoszenie określonych opłat przez osoby użytkujące samochody służbowe dla celów prywatnych (w tym przez osoby wchodzące w skład organu zarządzającego).

Grupa nie posiada zobowiązań wynikających z emerytur i świadczeń o podobnym charakterze w stosunku do byłych osób zarządzających, jak również nie występują zobowiązania Spółki zaciągnięte w związku z tymi emeryturami.

Łączna wartość wynagrodzeń otrzymanych od spółki ZPUE S.A. przez osoby wchodzące w skład jej organu nadzoru w 2023 r. wyniosła 2 288 tys. zł.

Wartość wynagrodzeń otrzymanych przez członków Rady Nadzorczej ZPUE S.A. w 2023 r.

Imię i nazwisko	Pełniona funkcja	Wynagrodzenie
Bogusław Wypychewicz	Prezes Rady Nadzorczej	1 076 tys. zł.
Małgorzata Wypychewicz	Zastępca Prezesa Rady Nadzorczej	951 tys. zł.
Katarzyna Wypychewicz	Członek Rady Nadzorczej	141 tys. zł.
Antoni Różowicz	Członek Rady Nadzorczej	60 tys. zł.
Jarosław Myjak	Członek Rady Nadzorczej	60 tys. zł.

Różnica w wynagrodzeniach otrzymanych od Spółki przez poszczególnych członków Rady Nadzorczej wynika z faktu, iż część osób zasiadających w Radzie jest zatrudniona w Spółce na podstawie umowy o pracę, w związku z czym osoby te otrzymują wynagrodzenie również z tego tytułu. Ponadto Prezes Rady Nadzorczej oraz Zastępca Prezesa Rady Nadzorczej otrzymywali w 2022 r. wynagrodzenie z tytułu oddelegowania do samodzielnego pełnienia określonych czynności nadzorczych.

Grupa nie posiada zobowiązań wynikających z emerytur i świadczeń o podobnym charakterze w stosunku do byłych osób nadzorujących, jak również nie występują zobowiązania Spółki zaciągnięte w związku z tymi emeryturami.

Wartość wynagrodzeń, nagród lub korzyści otrzymanych przez osoby zarządzające

Członkowie Zarządu ZPUE S.A. otrzymują miesięczne wynagrodzenie z tytułu pełnienia funkcji w organie zarządzającym oraz na podstawie zawartych ze Spółką umów o pracę. Ponadto w okresie sprawozdawczym członkowie Zarządu ZPUE S.A. otrzymywali również wynagrodzenie z tytułu pełnienia funkcji w radach nadzorczych spółek zależnych.

W okresie sprawozdawczym członkowie Zarządu nie otrzymali wynagrodzenia w formie opcji na akcje. Przepisy korporacyjne Spółki nie przewidują uprawnień dla członków Zarządu do otrzymania wynagrodzenia w formie opcji na akcje.

Członkowie Zarządu mogą korzystać z samochodów służbowych zarówno dla celów służbowych, jak i prywatnych - w Spółce obowiązują regulacje wewnętrzne w zakresie korzystania z samochodów służbowych, których konsekwencją jest wnoszenie określonych opłat przez osoby użytkujące samochody służbowe dla celów prywatnych (w tym przez osoby wchodzące w skład organu zarządzającego).

Grupa nie posiada zobowiązań wynikających z emerytur i świadczeń o podobnym charakterze w stosunku do byłych osób zarządzających, jak również nie występują zobowiązania Spółki zaciągnięte w związku z tymi emeryturami.

Łączna wartość wynagrodzeń (w tym z tytułu pełnienia funkcji w organie zarządzającym oraz na podstawie zawartych umów o pracę) wypłaconych osobom zarządzającym przez spółkę ZPUE S.A. w 2023 r. wyniosła 5 068 tys. zł.

Tabela: Wartość wynagrodzeń otrzymanych przez osoby zarządzające ZPUE S.A. w 2023 r.

Imię i nazwisko	Pełniona funkcja	Wynagrodzenie (w tym z tytułu pełnionej funkcji i umowy o pracę)
Michał Wypychewicz	Prezes Zarządu	1 272 tys. zł.
Krzysztof Jamróz	V-ce Prezes Zarządu	954 tys. zł.
Michał Stępień	V-ce Prezes Zarządu	954 tys. zł.
Tomasz Gajos	Członek Zarządu	849 tys. zł.
Wojciech Marcinkowski	Członek Zarządu	879 tys. zł.
Tomasz Bajon	Członek Zarządu	160 tys. zł.

NOTA 71**Informacje o wynagrodzeniu biegłego rewidenta lub firmy audytorskiej**

W dniu 12 października 2023 r. Rada Nadzorcza ZPUE S.A., działając na podstawie art. 384 § 1 KSH oraz § 11 ust. 2 pkt h) Statutu Spółki, podjęła uchwałę w sprawie wyboru spółki UHY ECA Audyt Spółka z ograniczoną odpowiedzialnością z siedzibą w Warszawie do dokonania badania jednostkowego i skonsolidowanego sprawozdania finansowego ZPUE S.A. za okresy 01.01.2023 r. - 31.12.2023 r. oraz 01.01.2024 r. - 31.12.2024 r. Wybór firmy audytorskiej został dokonany zgodnie z obowiązującymi przepisami prawa oraz zgodnie z polityką przyjętą w ZPUE S.A.

Umowa pomiędzy ZPUE S.A. a powyższą firmą audytorską została zawarta na okres umożliwiający przeprowadzenie czynności związanych z badaniem sprawozdań finansowych za lata 2023-2024.

NOTA 72**Dywidenda**

W roku 2023 ZPUE SA nie dokonywała wypłaty dywidendy.

NOTA 73**Proponowany podział wyniku netto za rok 2023**

Zarząd ZPUE SA zamierza rekomendować WZA przeznaczenie wypracowanego zysku na zasilenie kapitału zapasowego.

NOTA 74**Cele i zasady zarządzania ryzykiem finansowym**

Działalność ZPUE SA jest narażona m.in. na następujące ryzyka finansowe:

1. ryzyko kredytowe,
2. ryzyko płynności,
3. ryzyko rynkowe:
4. ryzyko walutowe,
5. ryzyko stopy procentowej,
6. inne ryzyko cenowe.

• ryzyko kredytowe – to ryzyko, że jedna ze stron instrumentu finansowego nie wywiązując się ze swoich zobowiązań na rzecz Spółki spowoduje poniesienie przez nią strat finansowych. Ryzyko kredytowe powstaje w przypadku należności, środków pieniężnych i ich ekwiwalentów, depozytów, nabytych obligacji, wniesionych kaucji. Sprzedaż do odbiorców w istotnym stopniu odbywa się na warunkach

odroczonego terminu płatności. W Spółce funkcjonuje wiele mechanizmów ograniczających ten element ryzyka: ubezpieczenie kredytu kupieckiego, odpowiedni dobór klientów, system weryfikacji nowych klientów, stosowanie limitów kredytowych, bieżący monitoring należności.

- ryzyko płynności – to ryzyko, że Grupa napotka trudności w wywiązaniu się ze zobowiązań związanych ze zobowiązaniami finansowymi. Grupa dba o utrzymanie płynności na odpowiednim, bezpiecznym poziomie. Po sporządzeniu budżetu Grupa występuje do współpracujących z nią instytucji finansowych o przyznanie odpowiednich limitów kredytowych. W zakresie zewnętrznego finansowania Grupa korzysta z kredytów. Służby finansowe na bieżąco monitorują sytuację finansową i płatniczą w Spółce.

- ryzyko rynkowe – to ryzyko, że wartość godziwa instrumentu finansowego lub przyszłe przepływy środków pieniężnych z nim związane będą ulegać wahaniom ze względu na zmiany cen rynkowych. Ryzyko to obejmuje trzy rodzaje ryzyka: ryzyko walutowe, ryzyko stopy procentowej, inne ryzyko cenowe.

- ryzyko walutowe – to ryzyko, że wartość godziwa instrumentu finansowego lub przyszłe przepływy środków pieniężnych z nim związane będą ulegać wahaniom ze względu na zmiany kursów wymiany walut. Ryzykiem tym objęte są szczególnie należności i zobowiązania z tytułu dostaw i usług wyrażone w walutach obcych.

- ryzyko stopy procentowej – to ryzyko, że wartość godziwa instrumentu finansowego lub przyszłe przepływy środków pieniężnych z nim związane będą ulegać wahaniom ze względu na zmiany rynkowych stóp procentowych. Ryzyko dotyczy zobowiązań z tytułu kredytów bankowych oraz zobowiązań leasingowych zaciągniętych przez spółkę oraz kontraktów SWAP.

W minionych okresach zaobserwowano znaczne wahania stóp procentowych. Ze względu na pandemię COVID-19 oraz wojnę na Ukrainie najbliższych okresach sprawozdawczych Grupa nie jest w stanie określić poziomu zmienności stop procentowych. Ze względu na konieczność zabezpieczenia stóp procentowych związanych z jednym z zaciągniętych kredytów oprocentowana nym zmienną stopą procentową, Grupa zdecydowała się zastosować strategię zabezpieczającą w postaci Swapów procentowych. Niezależnie od obowiązującej sytuacji Grupa monitoruje stopień narażenia na ryzyko stopy procentowej oraz prognozy stóp procentowych i nie wyklucza podjęcia działań zabezpieczających w przyszłości.

W poniższej tabeli przedstawiona została wartość bilansowa instrumentów finansowych Grupy narażonych na ryzyko stopy procentowej.

Aktywa	wartość bilansowa	Oprocentowanie stałe	Oprocentowanie zmienne
Należności od odbiorców	316 889	316 888	-
Pozostałe aktywa	23 589	-	23 727
Razem	339 793	316 066	23 727

Zobowiązania	wartość bilansowa	Oprocentowanie stałe	Oprocentowanie zmienne
Zobowiązania handlowe	165 510	165 510	-
Zobowiązania z tytułu kredytów	147 329	-	147 329
Zobowiązania leasingowe	18 369	-	18 369
zobowiązania wekslowe	-	-	-
Razem	331 208	165 510	165 698

inne ryzyko cenowe – to ryzyko, że wartość godziwa instrumentu finansowego lub przyszłe przepływy środków pieniężnych z nim związane będą ulegać wahaniom ze względu na zmiany cen rynkowych (inne niż wynikające z ryzyka stopy procentowej lub ryzyka walutowego), niezależnie od tego czy zmiany te spowodowane są czynnikami charakterystycznymi dla poszczególnych instrumentów finansowych lub

dla ich emitenta, czy też czynnikami odnoszącymi się do wszystkich podobnych instrumentów finansowych będących przedmiotem obrotu na rynku. Grupa nie korzysta z instrumentów finansowych, z którymi związane jest ryzyko cenowe

Z uwagi na fakt, iż zgodnie z analizą danych skonsolidowanych zmiana stopy procentowej nie wywarłaby istotnego wpływu na sprawozdanie finansowe oraz wynik finansowy jednostki, odstąpiono od zamieszczania analizy wrażliwości na ryzyko procentowej.

Ryzyko walutowe - 01.01.2023-
31.12.2023 r.

Instrumenty finansowe według pozycji bilansowych	Wartość księgowa instrumentów finansowych	Wpływ na wynik finansowy przed opodatkowaniem (Wzrost 10%)	Wpływ na kapitał własny (aktywa dostępne do sprzedaży) (Wzrost 10%)	Wpływ na wynik finansowy przed opodatkowaniem (Spadek 10%)	Wpływ na kapitał własny (aktywa dostępne do sprzedaży) (Spadek 10%)
<u>Aktywa finansowe</u>					
Udziały i akcje	31	0	0	0	0
Kaucje zatrzymane długoterminowe	380	0	0	0	0
Należności z tytułu dostaw i usług	316 889	11 093	0	-11 093	0
Inne należności niż wymienione powyżej będące aktywami finansowymi	23 589	0	0	0	0
Udzielone pożyczki	0	0	0	0	0
Środki pieniężne	104 952	10 011	0	-10 011	0
<i>środki pieniężne w kasie i na rachunkach</i>	17 992	10 011	0	-10 011	0
<i>inne środki pieniężne</i>	86 960	0	0	0	0
<u>Zobowiązania finansowe</u>					
Kredyty bankowe	147 329	0	0	0	0
<i>długoterminowe</i>	25 120	0	0	0	0
<i>krótkoterminowe</i>	122 209	0	0	0	0
Leasing finansowy	18 369	-580	0	580	0
<i>długoterminowy</i>	10 131	-462	0	462	0
<i>krótkoterminowy</i>	8 238	-118	0	118	0
Papiery wartościowe -obligacje	0	0	0	0	0
Zobowiązania z tytułu dostaw i usług	165 510	-5 979	0	5 979	0
Inne, niż wymienione powyżej zobowiązania finansowe	104 013	0	0	0	0
Razem	881 052	14 545	0	-14 545	0

- Ryzyko walutowe – 01.01.2022– 31.12.2022 r.

Instrumenty finansowe według pozycji bilansowych	Wartość księgowa instrumentów finansowych	Wpływ na wynik finansowy przed opodatkowaniem (Wzrost 10%)	Wpływ na kapitał własny (aktywa dostępne do sprzedaży) (Wzrost 10%)	Wpływ na wynik finansowy przed opodatkowaniem (Spadek 10%)	Wpływ na kapitał własny (aktywa dostępne do sprzedaży) (Spadek 10%)
<u>Aktywa finansowe</u>					
Udziały i akcje	35	0	0	0	0
Kaucje zatrzymane długoterminowe	326	0	0	0	0
Należności z tytułu dostaw i usług	229 732	4 196	0	-4 196	0
Inne należności niż wymienione powyżej będące aktywami finansowymi	9 682	0	0	0	0
Udzielone pożyczki	0	0	0	0	0
Środki pieniężne	63 058	2 762	0	-2 762	0
<i>środki pieniężne w kasie i na rachunkach</i>	34 317	2 762	0	-2 762	0
<i>inne środki pieniężne</i>	28 741	0	0	0	0
<u>Zobowiązania finansowe</u>					
Kredyty bankowe	298 698	0	0	0	0
<i>długoterminowe</i>	168 398	0	0	0	0
<i>krótkoterminowe</i>	138 300	0	0	0	0
Leasing finansowy	18 197	-322	0	322	0
<i>długoterminowy</i>	10 457	-266	0	266	0
<i>krótkoterminowy</i>	7 740	-55	0	55	0
Papiery wartościowe -obligacje	1 194	0	0	0	0
Zobowiązania z tytułu dostaw i usług	149 162	-3 406	0	4 406	0
Inne, niż wymienione powyżej zobowiązania finansowe	86 201	0	0	0	0
Razem		3 230	0	3 230	0

NOTA 75

Informacje dotyczące segmentów działalności

Metody pomiaru zysków lub strat, aktywów i zobowiązań poszczególnych segmentów są tożsame z metodami rachunkowości finansowej.

Grupa dokonała wydzielenia poszczególnych segmentów operacyjnych na podstawie raportów, które okresowo są analizowane przez zarząd. Segmentacja w spółce dokonana została ze względu na skategoryzowane grupy odbiorców. Grupa dokonała zmiany prezentacji segmentów począwszy od I półrocza 2020 r. wraz ze zmianą prezentacji danych porównywalnych.

Do celów sprawozdawczości wydzielono w grupie pięć segmentów operacyjnych:

- Budownictwo – segment obejmuje nabywców zgrupowanych w ramach budownictwa mieszkaniowego, budownictwa użyteczności publicznej, budownictwa kubaturowego, budownictwa magazynowego,
- Energetyka – segment obejmuje nabywców działających w zakresie przesyłu i dystrybucji energii. Do segmentu tego należą w szczególności: Zakłady Energetyczne, Polskie Sieci Elektroenergetyczne, biogazownie,
- Przemysł – segment obejmuje nabywców działających w obrębie przemysłu węglowego, paliwowego, fotowoltaicznego, metalurgicznego, elektromaszynowego, chemicznego, mineralnego, drzewno-papierniczego, lekkiego, spożywczego i innego,
- Ciepłownictwo – segment obejmuje działalność usługową spółki w zakresie zaopatrzenia lokalnej społeczności w energię ciepłą i ciepłą wodę. Segment został wyodrębniony począwszy od I półrocza 2020 r. w związku z zakupem ZCP Kotłowni.
- Wszystkie pozostałe segmenty – obejmują sprzedaż produktów i usług niezakwalifikowanych do segmentów wcześniejszych.

NOTA 76

Segmenty działalności w roku 2023

	Budownictwo	Energetyka	Przemysł	Ciepłownictwo	Pozostałe	RAZEM
Przychody ze sprzedaży	156 904	586 827	757 130	7 416	28 554	1 536 831
Wynik brutto ze sprzedaży	64 650	225 528	292 020	1 176	6 348	589 721
Koszty sprzedaży						46 476
Koszty ogólnego zarządu						153 859
Wynik ze sprzedaży						389 386
Pozostałe przychody operacyjne						14 560
Pozostałe koszty operacyjne						24 487
Wynik na działalności operacyjnej						379 459
Przychody finansowe						10 451
Koszty finansowe						28 383
Wynik brutto						361 527
Podatek dochodowy						73 712
Wynik netto						287 815
Amortyzacja	3 082	11 911	15 537	208	900	31 638
Wartości niematerialne	3 690	14 262	18 603	250	1 078	37 882
Środki trwałe	31 299	120 972	157 799	2 117	9 141	321 329
Środki trwałe w budowie	5 308	20 514	26 759	359	1 550	54 490
Zapasy	19 000	73 435	95 791	1 285	5 549	195 060
Należności krótko-term. z tyt. dostaw i usług						316 889
Zobowiązania						451 671

NOTA 77

Segmenty działalności w roku 2022

	Budownictwo	Energetyka	Przemysł	Ciepłownictwo	Pozostałe	RAZEM
Przychody ze sprzedaży	168 316	390 480	548 848	5 103	24 902	1 137 650
Wynik brutto ze sprzedaży	55 792	113 844	17 539	-802	-1 211	343 162
Koszty sprzedaży						37 251
Koszty ogólnego zarządu						126 975
Wynik ze sprzedaży						178 936
Pozostałe przychody operacyjne						19 628
Pozostałe koszty operacyjne						33 415
Wynik na działalności operacyjnej						165 149
Przychody finansowe						9 992
Koszty finansowe						22 266
Wynik brutto						152 875
Podatek dochodowy						32 884
Wynik netto						119 992
Amortyzacja	4 318	10 463	14 324	227	1 154	30 486
Wartości niematerialne	5 425	13 145	17 998	285	1 450	38 303
Środki trwałe	45 317	109 811	150 344	2 378	12 116	319 966
Środki trwałe w budowie	3 973	9 626	13 180	209	1 062	28 049
Zapasy	26 190	63 462	86 888	1 375	7 002	184 917
Należności krótkoterm. z tyt. dostaw i usług						229 732
Zobowiązania						542 995

NOTA 78**Struktura zatrudnienia**

Przeciętne zatrudnienie w Grupie w roku zakończonym dnia 31 grudnia 2023 roku oraz 31 grudnia 2022 roku kształtowało się następująco:

	<i>rok zakończony</i> <i>31 grudnia 2023</i>	<i>rok zakończony</i> <i>31 grudnia 2022</i>
Pracownicy zatrudnieni na stanowiskach robotniczych	1 769	1 658
Pracownicy zatrudnieni na stanowiskach nierobotniczych	766	822
Razem	<u>2 535</u>	<u>2 480</u>

NOTA 79**Wpływ wojny na Ukrainie na działalność Grupy**

Zarząd Spółki analizując na bieżąco wydarzenia mające miejsce na Ukrainie oraz na linii Rosja-Europa i Świat, w odniesieniu do działalności prowadzonej przez Spółkę zdefiniował następujące ryzyka o wysokim stopniu prawdopodobieństwa:

- wstrzymanie sprzedaży wyrobów ZPUE S.A. do Rosji, Białorusi i Ukrainy;
- ryzyko dalszego zrywania łańcuchów dostaw materiałów, które docierają do Polski przez terytorium Ukrainy, Rosji i Białorusi, o wartości na dzisiaj trudnej do oszacowania;
- ryzyko nawet kilkudziesięcioprocentowego wzrostu cen surowców i materiałów, których dostawcą lub producentem są kraje zaangażowane w wojnę, wynikającego z większego zapotrzebowania branży zbrojeniowej w Polsce i na świecie;
- potencjalne ryzyko nacjonalizacji spółki zależnej od Spółki, tj. ZAVOD BKTP OOO i jej Zakładu Produkcyjnego zlokalizowanego pod Petersburgiem w Rosji o wartości około 10 mln zł.

NOTA 80**Zdarzenia następujące po dniu bilansowym**

W dniu 30 czerwca 2023 r. Walne Zgromadzenia ZPUE S.A. podjęło uchwałę w sprawie umorzenia 610.561 akcji zwykłych na okaziciela o wartości 8,83 zł każda, w tym 43.811 akcji serii B, 106.750 akcji serii C, 18.127 akcji serii D, 60.000 akcji serii E i 381.873 akcji serii F, nabytych przez ZPUE S.A. w ramach wezwania do zapisywania się na sprzedaż akcji w dniu 23 marca 2021 r. oraz w transakcjach pakietowych w dniach 19 września 2016 r., 12 października 2022 r. oraz 26 października 2022 r., w celu ich umorzenia.

W dniu 18 stycznia 2024 r. Sąd Rejonowy w Kielcach, X Wydział Gospodarczy Krajowego Rejestru Sądowego zarejestrował obniżenie kapitału zakładowego Spółki do kwoty 6.970.755.20 zł, co nastąpiło w wyniku umorzenia 610.561 akcji własnych Spółki.

Włoszczowa, 12 kwietnia 2024 r.